

3-12. RACCORD AMORTISSEUR

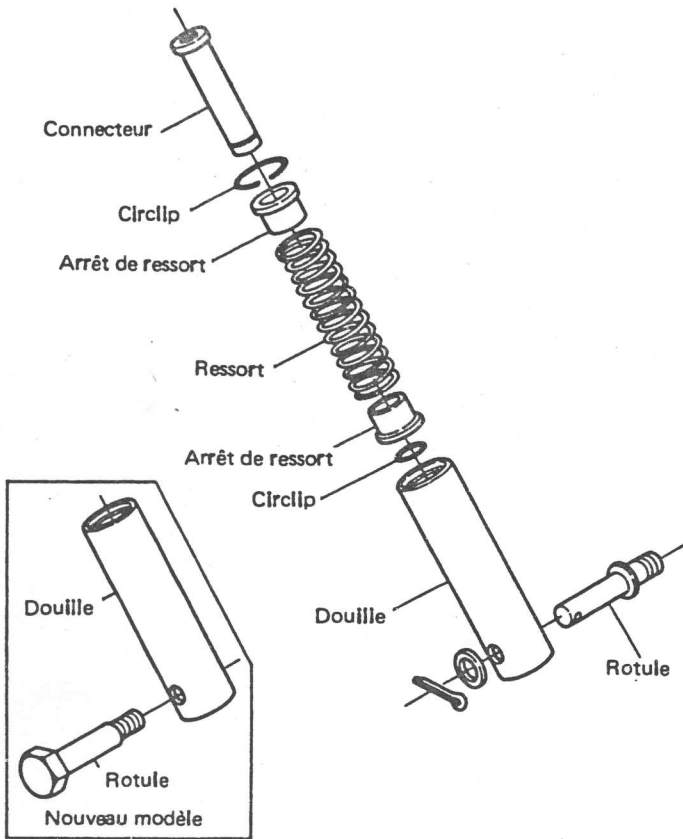

- (1) Vérifier chaque pièce pour jeu anormal. Remplacer si nécessaire.
- (2) Quand le mouvement de chaque pièce n'est pas doux, mesurer la tension et remplacer l'ensemble complet si la tension n'est pas convenable.

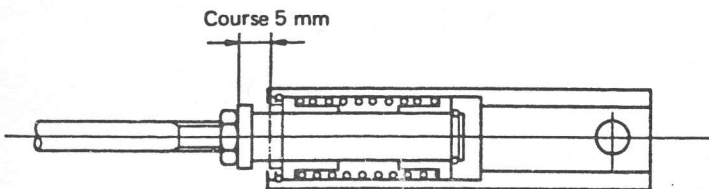
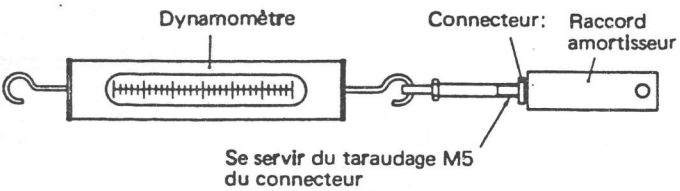

	Valeur d'origine	Valeur limite
Tension avec 5 mm de course	2,8 kg	2,5 kg

3-13. DISQUE DAMPER

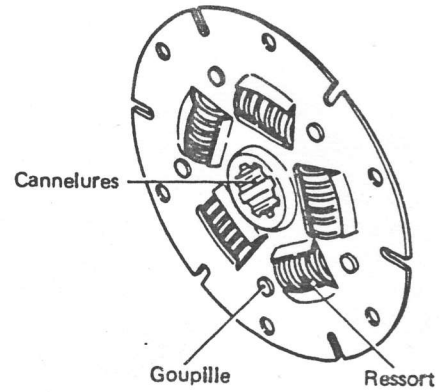

- (1) Cannelures. Remplacer le disque si les cannelures présentent des défauts d'aspect.
- (2) Ressorts. Remplacer s'ils présentent des défauts.
- (3) Usure des goupilles. Si les goupilles sont usées ou rayées, il faut les remplacer.
- (4) Remplacer le disque si les logements des ressorts sont abîmés.

2 - Baladeur

2-1. CONSTRUCTION

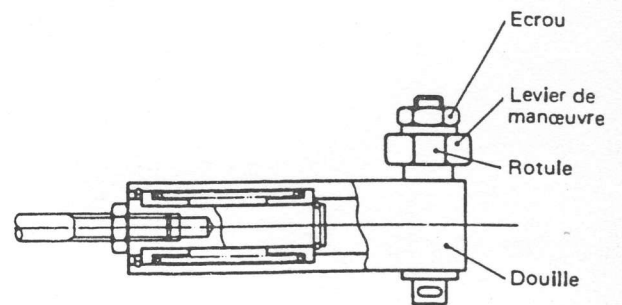
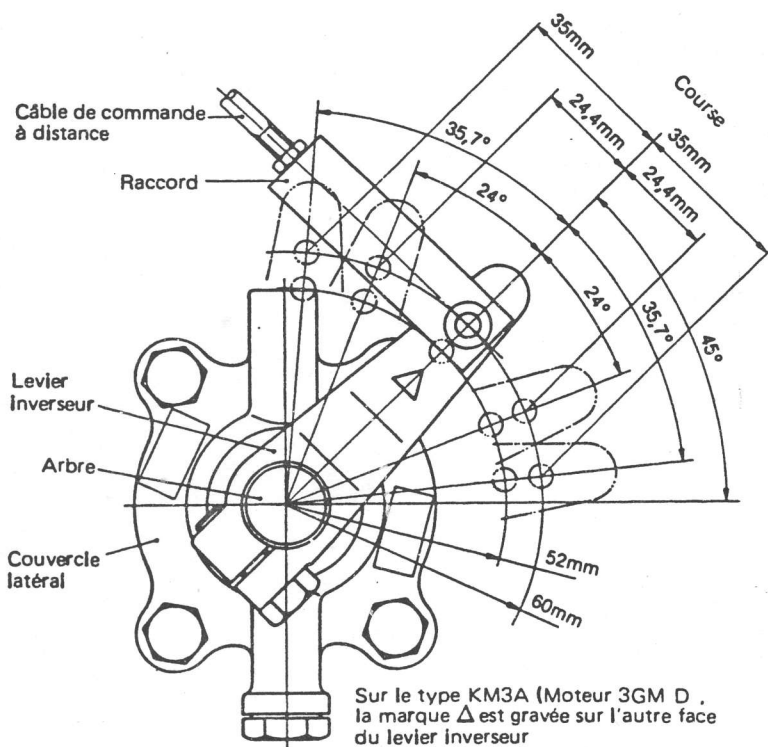
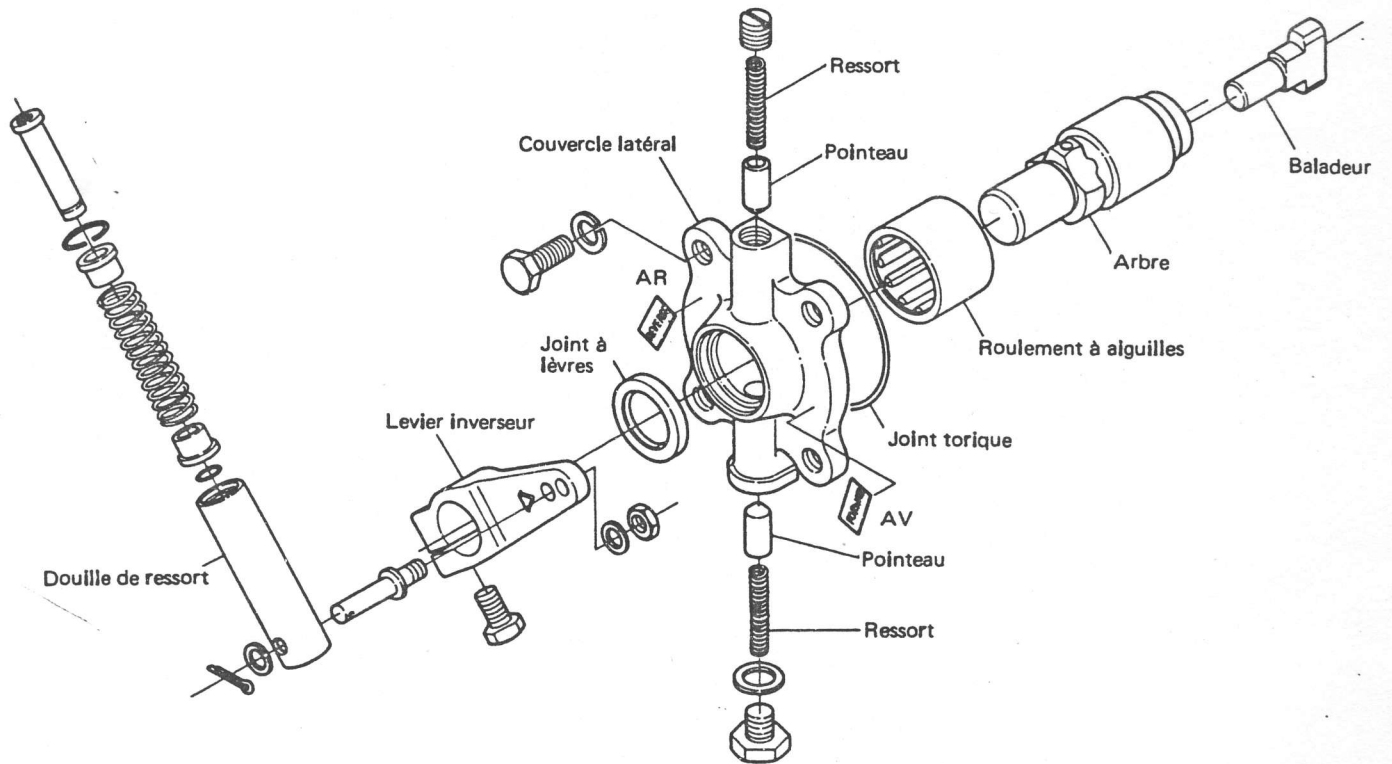

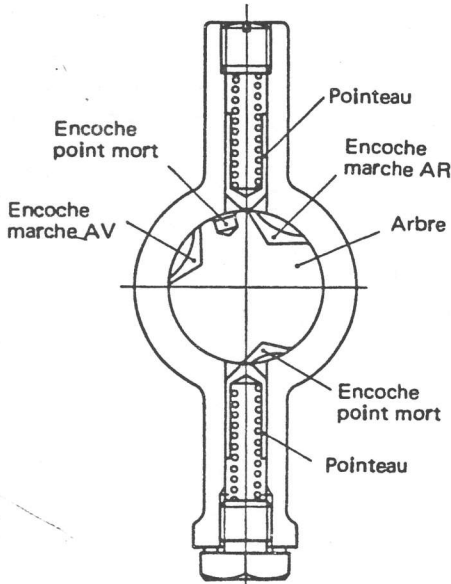
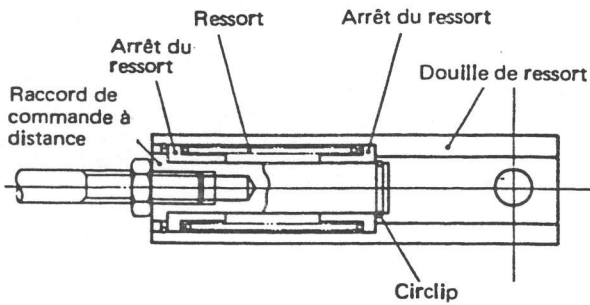

L'arbre est supporté par le couvercle latéral dans lequel il tourne. Tout autour de l'arbre, il y a des encoches dans lesquelles s'engagent les pointeaux de façon à assurer l'entraînement en marche AV, marche AR, ou rester au point mort. Les pointeaux pénètrent dans chaque encoche, poussés par le ressort.

Le baladeur est placé à l'extrémité de l'axe. Le baladeur avance d'avant en arrière pour entraîner le cône d'entraînement.

Le raccord amortisseur possède un ressort et deux arrêts de ressort dans sa douille ; et le raccord est relié aux arrêts de ressort de façon qu'il puisse glisser sur une distance déterminée.

En poussant ou tirant le raccord de commande, celui-ci se déplace jusqu'à une position où les deux arrêts de ressort se touchent.

2-2. ACTION DU BALADEUR

2-2.1. Changement du point mort à la marche AV

Les positions du raccord amortisseur et du pointeau sont indiquées sur la figure ci-après et les deux arrêts de ressort sont éloignés au maximum.

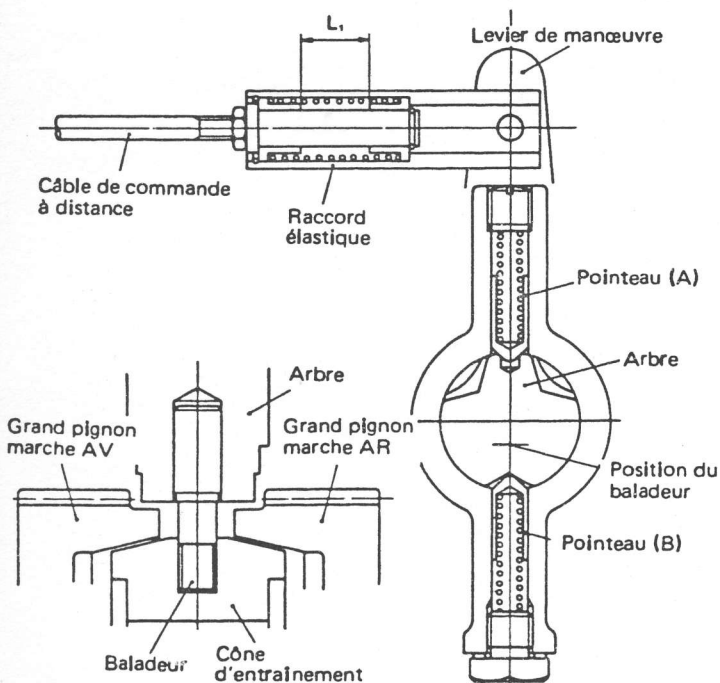

Position point mort

Le levier de manœuvre est maintenu avec sécurité, grâce aux pointeaux de positionnement (A) et (B).

Pour passer en marche AV, l'explication est donnée plus bas. Quand le raccord est poussé vers l'avant, il déplace les arrêts de ressort. Le ressort est comprimé jusqu'à ce que les arrêts de ressort se touchent.

