

Vue jupe

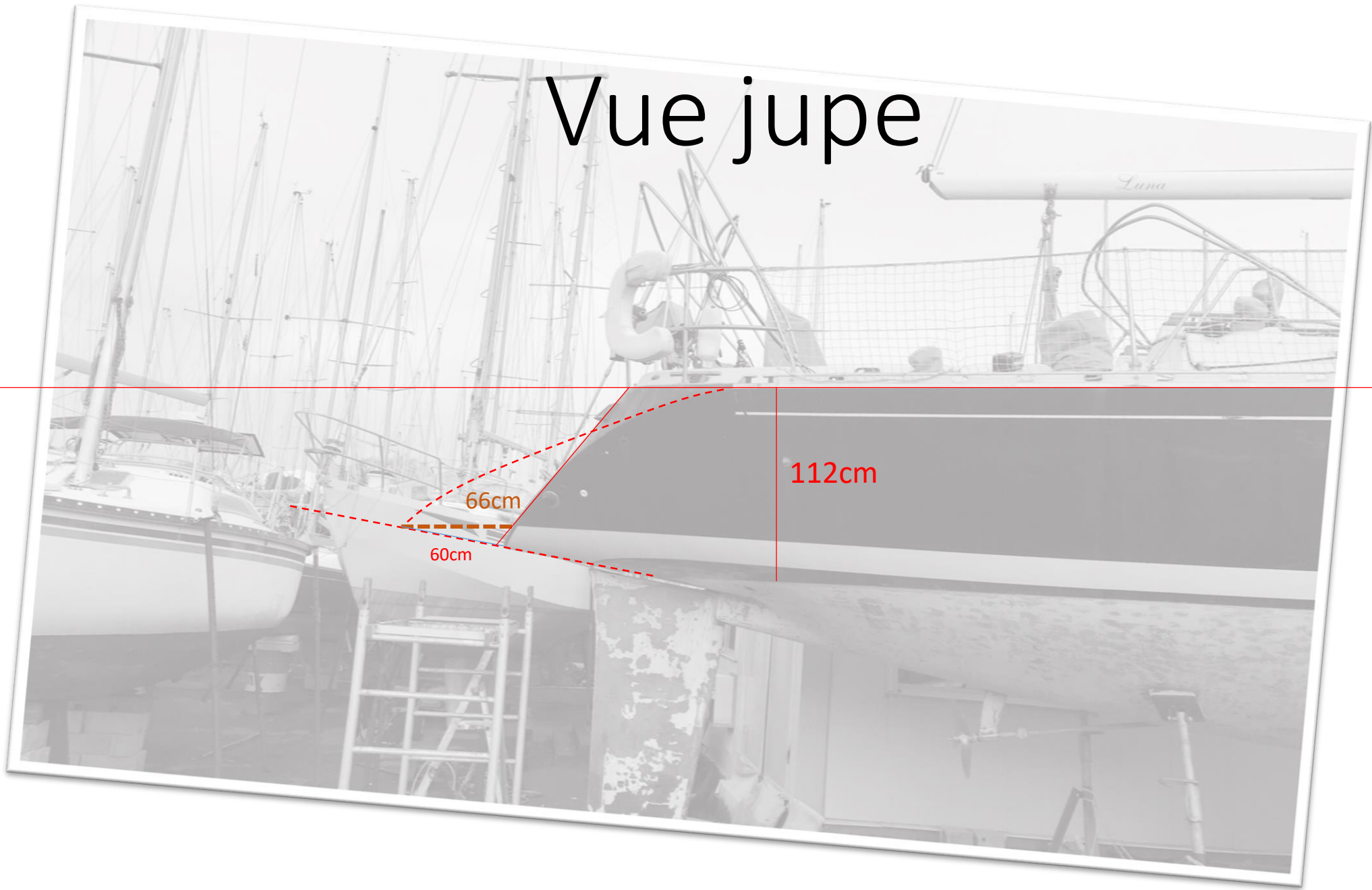

Vue complète



Construction : 1) Préparation du tableau

1. Démonter tout ce qui peut l'être sur le tableau ainsi que les échappements et passe-coque à l'arrière de la coque.
2. Scotcher (scotch de masquage de la bâche de peintre sur toute la coque ainsi que sur les parties en teck (passavant et coffre de cockpit).
3. Poncer jusqu'à la fibre 20cm du tableau sur tout le tour.



Construction : 2) Le moule femelle (1).

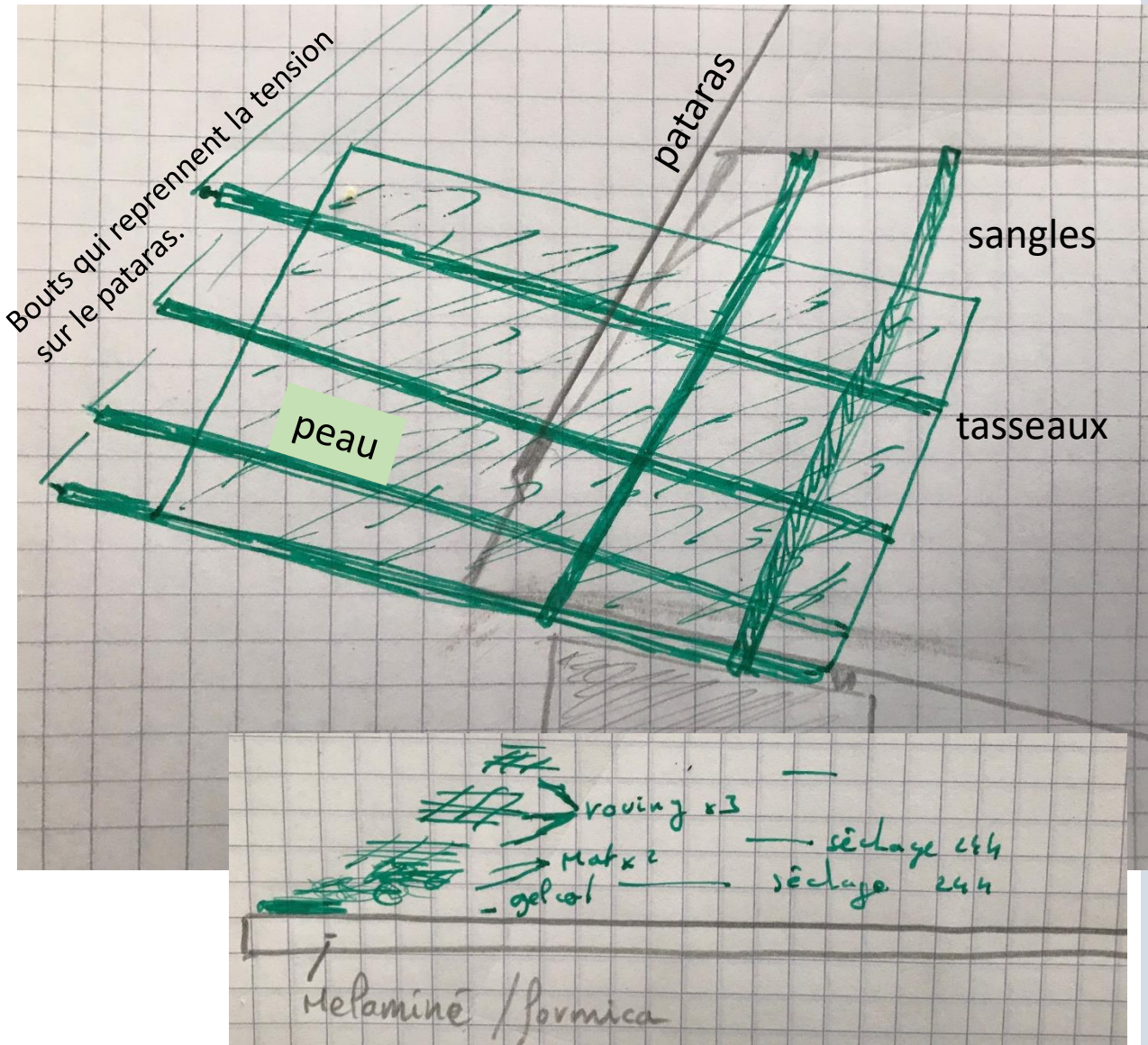

Fabrication de la peau :

1. Acheter des plaques de mélaminé recouvert de formica, afin d'avoir une surface de 4m x 1,5m
2. Fixer bien à plat ces plaques ensemble (avec des plaques à trou sur la tranche par ex) sur une grande table (salle à manger de GPBM ou algeco Billie Marine)
3. Stratification:
 1. Cire de démoulage
 2. Gelcoat teinté gris 1kg/m².
 3. Laisser sécher 24h
 4. 1 couche de mat300gr
 5. Laisser sécher 24h
 6. 3 couches de roving 300gr
 7. Laisser sécher 24h

Ingrédients :

Mat : 6m² * 0,6 kg : 3,6 kg

Roving : 3 * 12m² * 0,3kg : 5,4 kg

→ 9kg de résine.

→ Cire de démoulage

→ 6kg de gelcoat.

→ 6m² Mat300

→ 18m² Roving300gr

Durée :

3 * 2h étalées sur 3 jours.

Construction : 2) Le moule femelle (2).

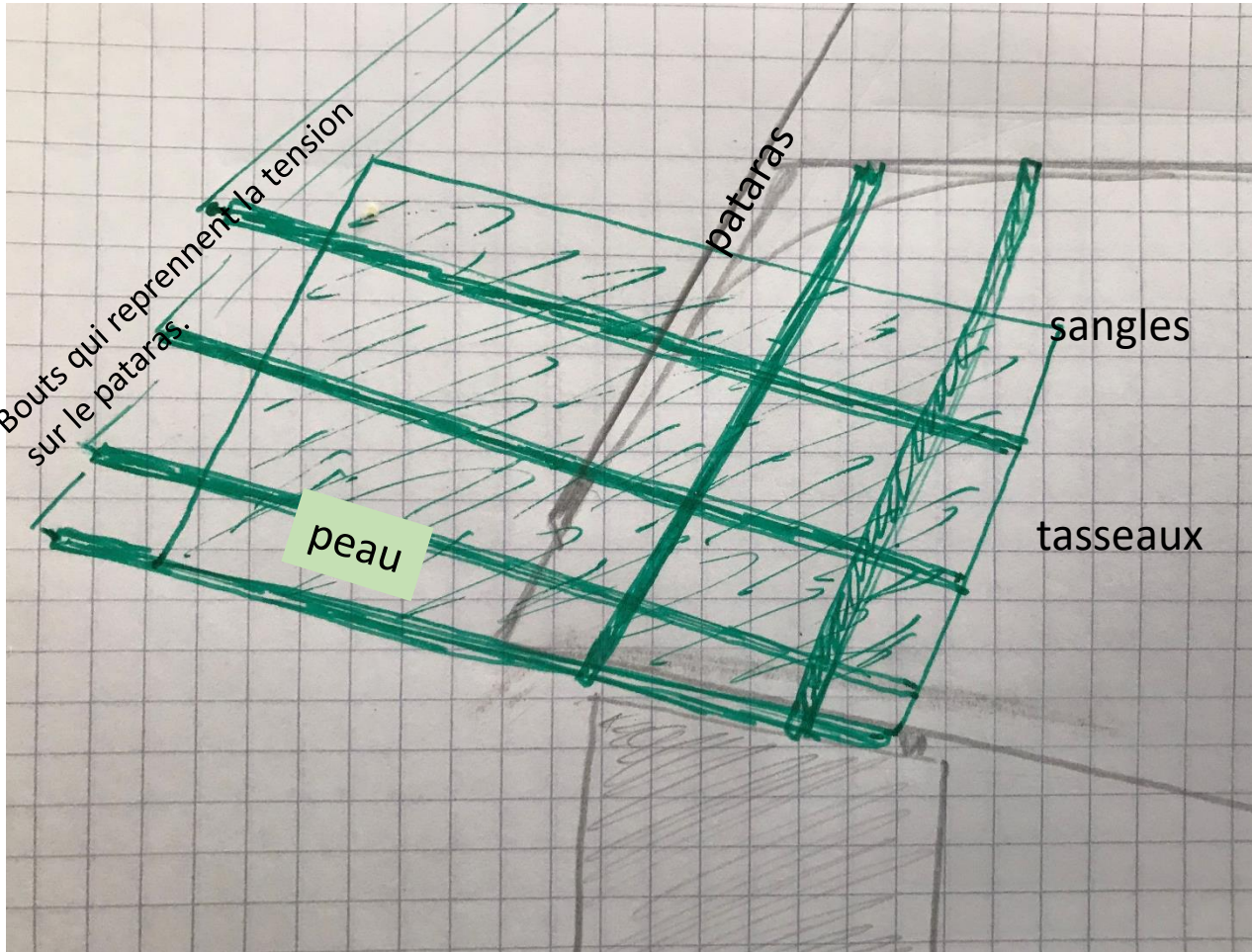

Fixation de la peau

1. La peau est plaquée contre la coque avec des sangles.
2. Un par un, les tasseaux sont glissés entre la peau et la sangle
3. La sangle est fermement ajustée
4. Une estrope est fixée sur le pataras et
5. Des bouts fixés en bout de tasseaux reprennent l'effort de flexion longitudinal.
6. Une bande de carton de 4mm d'épaisseur et de 7cm de large recouvert de scotch de déménagement (démoulage) est collée contre la tableau arrière sur la peau afin de réserver l'épaisseur pour la liaison

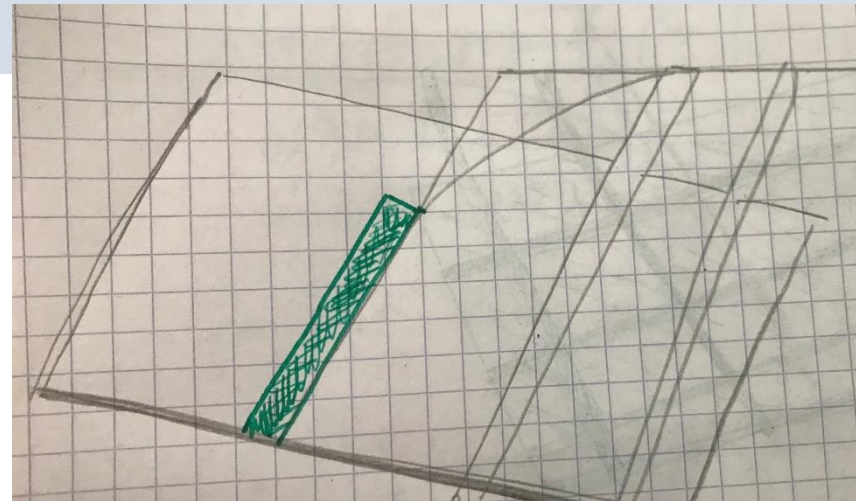

Construction : 2) Le moule femelle (3).

Une fois la peau sanglée sur la coque, tracer à la grosse (avec beaucoup de marge) la jupe sur la peau en laissant au moins 10cm de tour par rapport à la taille finale.

Couper la peau à la meuleuse afin de récupérer la chute et ne pas gêner la pose de la stratification.

Meuler les chutes afin d'enlever le gelcoat, on aura besoin pour les longerons d'une peau « rugeuse »

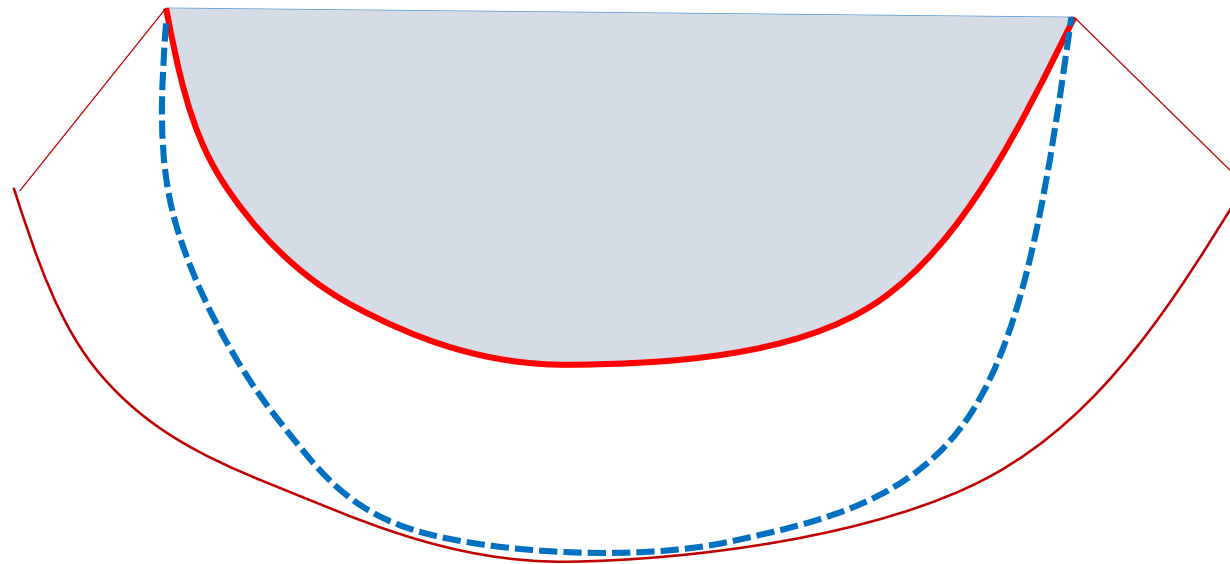

Construction : 3) Stratification monolithique

Stratification :

1. Cirer la peau
2. Poser du gelcoat (Gelcoat teinté bleu 1kg/m²)
3. Faire un joint congé à la choucroute de 1,5cm sur tout le tour du tableau
4. Faire des patrons à l'aide d'un rouleau de papier craft puis couper à la bonne taille les différentes napes de roving et de mat les numéroter grâce à des postit. Prévoir un chevauchement longitudinale et surtout un recouvrement progressif du tableau arrière (par ex. premier tissus recouvre de 2cm, le suivant de 4cm etc.)

- *Mat300gr*
- *Séchage 24h*
- *bibiais600 * 3*
- *Séchage*
- *bibiais600 * 3*
- *Séchage*

Peau

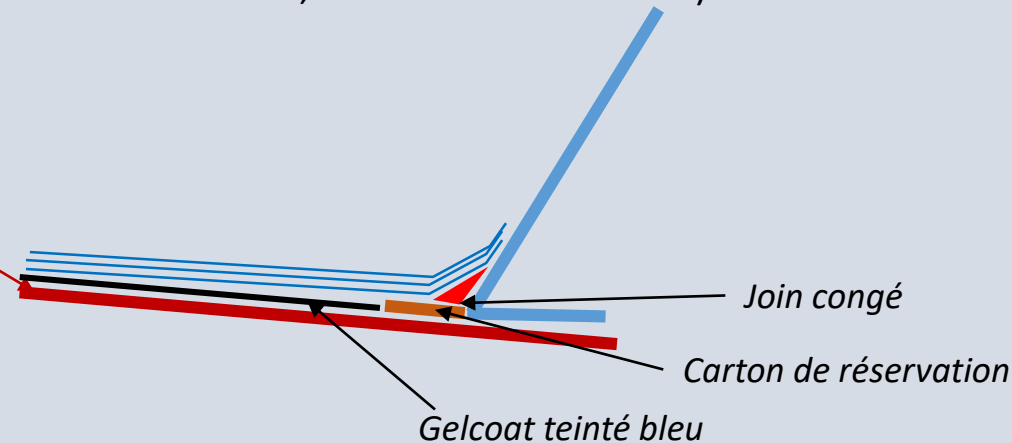

5. Etaler de la résine claire sur le tableau et le moule femelle
6. Placer les napes de mat puis de roving étaler la résine jusqu'à ce que le verre soit transparent non brillant (gris, pas assez de résine, brillant trop de résine)
7. Ne pas démouler!!!

Construction : 4) Longérons

Longérons :

1. En parallèle de la stratification, meuler les chutes de la peau afin d'avoir une structure Mat+Roving+Roving+Rov
2. Avec du carton de déménagement, faire des patrons des longérons. Et de la paroi verticale

3) Fabriquer les longérons comme suit:

1. Plaque de mélaminée
2. Peau meulée
3. 1 couche de mat
4. Nid d'abeille
5. 1 couche de mat
6. Peau meulée
7. Plaque de mélaminée
8. Parpaing

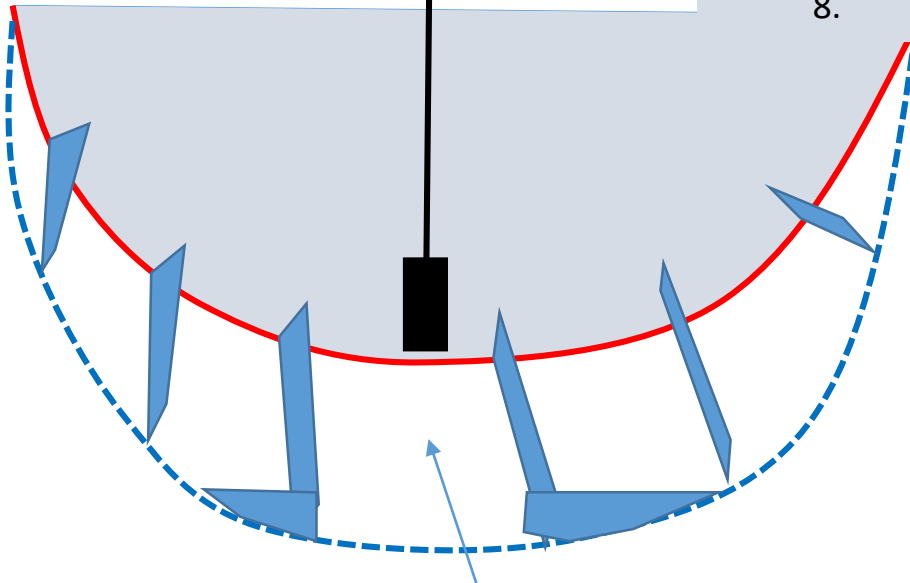

Ecartement compatible de l'échelle de bain

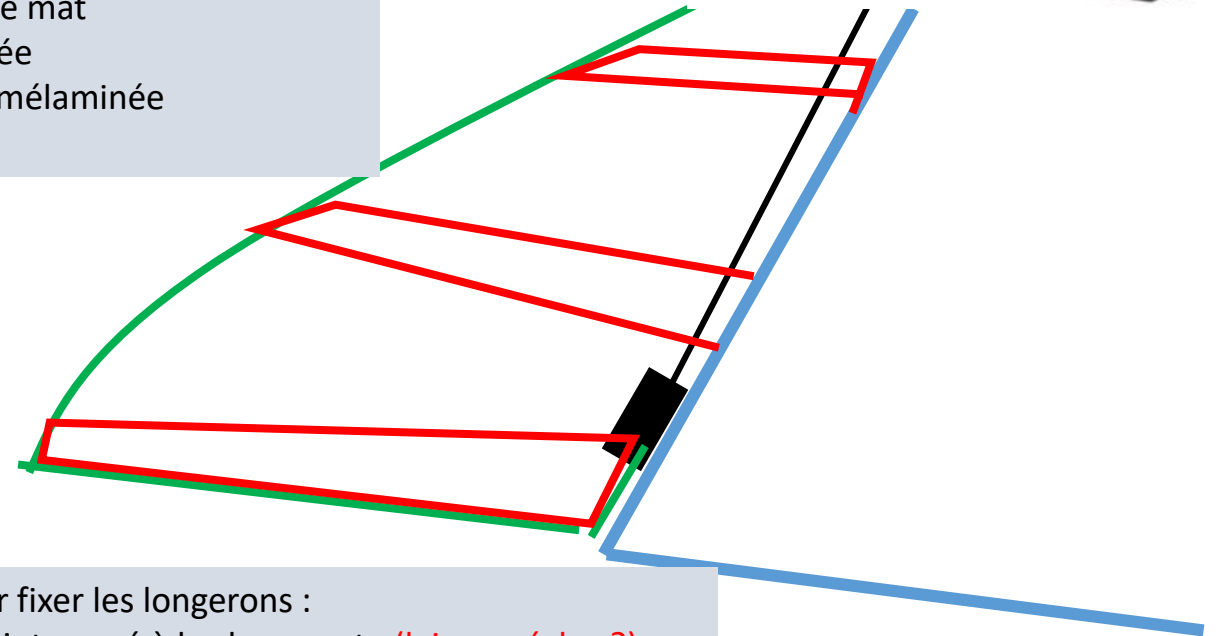

4) Pour fixer les longérons :

1. Joint congé à la choucroute (*laisser sécher?*)
2. 1 couche de mat (*laisser sécher?*)
3. 3 couches de bibiais

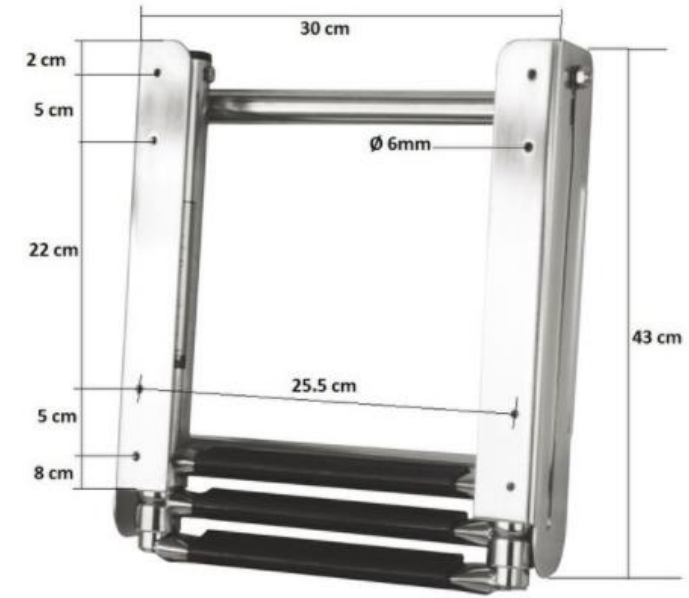

Construction : 5) Plancher et échelle

- 1) Démouler la jupe... et là ébahissement ou déception.
- 2) Récupérer soigneusement la peau
- 3) Gelcoater la partie centrale de la jupe qui accueillera l'échelle, percer un trou dans le fond de la jupe et mettre un petit passe-coque en plastique afin de permettre l'évacuation de l'eau qui coule le long du pataras
- 4) Faire un patron en carton du plancher
- 5) Fabriquer le plancher comme suit :

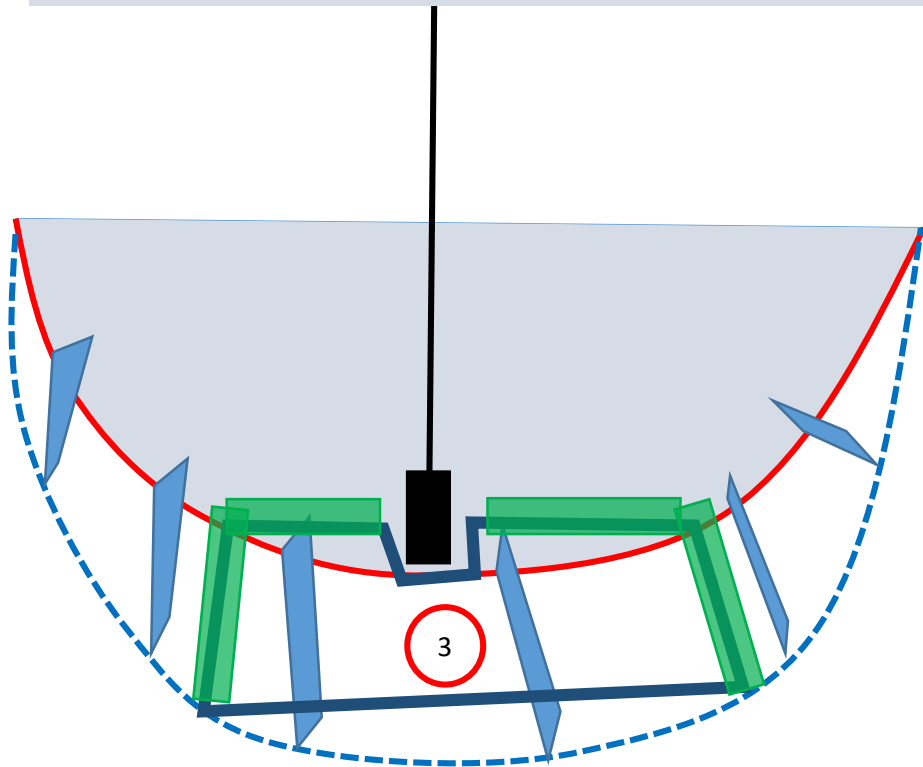

1. Plaque de mélaminée
2. Peau meulée
3. 1 couche de mat
4. Nid d'abeille
5. 1 couche de mat
6. Peau **non meulée**
7. Plaque de mélaminée
8. Parpaing

- 6) Percer le plancher conformément à la taille de l'échelle, fixer l'échelle en la boulonnant (vis au dessus, boulons en dessous) avec de la loctite.

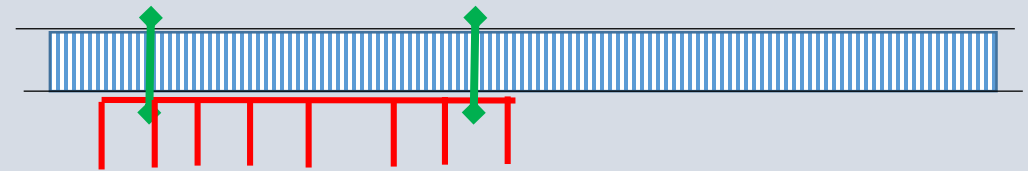

- 7) Fixer le plancher en tartinant à l'aveugle de choucroute les longerons.
- 8) Meuler la peau prêt de la jupe
- 9) Faire une reprise mat + bibiais entre le plancher et la jupe et le tableau.

Ecartement compatible de l'échelle de bain

Construction : 6) Parois et retour

- 1) Stratifier du Bibias sur l'intérieur de la jupe, au moins 15 cm à l'intérieur et 30 cm qui pendouillent
- 2) Coller à la résine de la mousse (type référence prix??) taillée en forme entre les longerons
- 3) Stratifier la mousse, MAT / rabatre le bibiais qui pendouille / Bibiais / bibiais / Bibiais / mat / Gelcoat

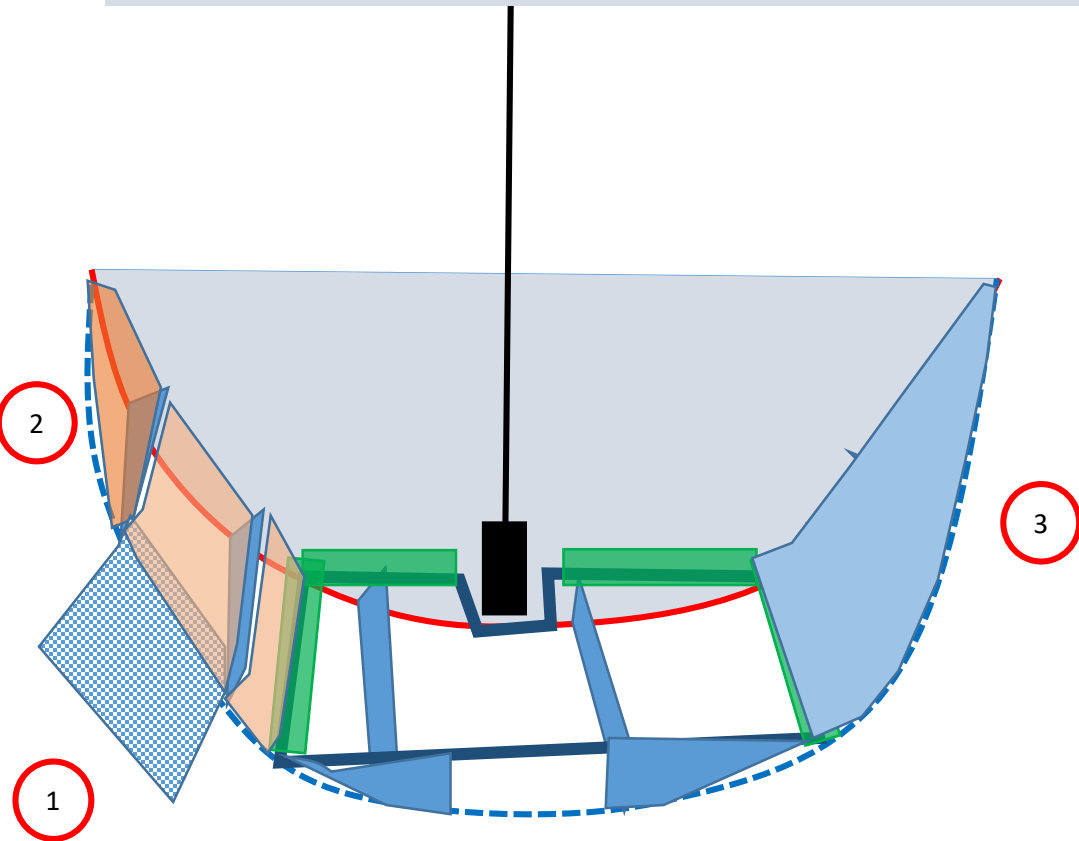

Ecartement compatible de l'échelle de bain

Construction : 7) Retour sur la coque

Stratification :

1. Poncer jusqu'à la fibre la coque sur 10cm et au moins 2mm de profondeur, jusqu'à atteindre la sous-épaisseur de la jupe provoquée par la couche de carton.
2. Coller des bandes de bibiais
 1. Afin de ne pas se coller de la fibre partout, étaler du cellophane sur une table de travail, préparer la bande de 20cm de bibiais et la pré-imprégner.
 2. Appliquer la fibre imprégnée et le cellophane sur la jonction coque-jupe
 3. Enlever le cellophane et recommencer.
3. Gelcoat
4. Primaire epoxy
5. Peinture awlgrip

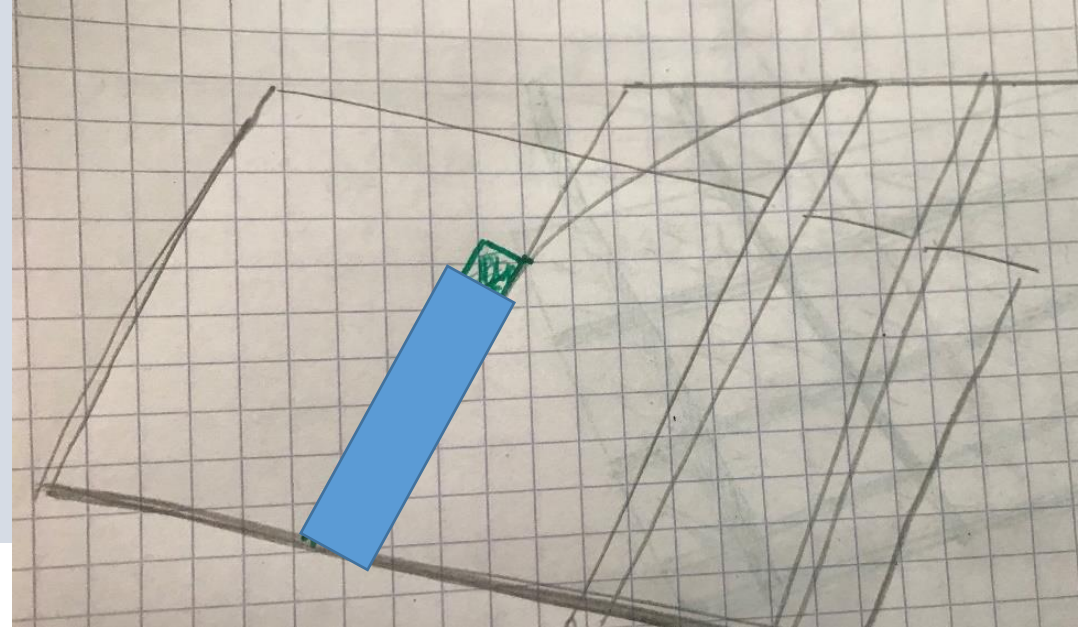

Devis horaire

1. Préparation des plaques d'isorel, tasseaux et cirage : compte pour 0 puisque peut être fait à Antony.
2. Test du montage du moule femelle : 1 journée à 3 à Hennebont
 - a. Test des plaques, premier montage à blanc du moule femelle, au moins 3 à bord (deux qui tiennent les plaques, un qui sangle).
 - b. Tracé de la jupe et démontage
3. Scissutage et re-cirage : 1 journée à Carnac
4. Remontage du moule : ½ journée à 3 à Hennebont
5. Montage de la tente : ½ journée à 3 à Hennebont
6. Découpe des patrons en papier craft : 4 jours / homme Hennebont
7. Découpe des tissus : 4 jours / homme à Hennebont
8. Imprégnations 3 jours
9. Montage CP, échelle, flexiteek : 2 jours à 2
10. Enduits et peinture

A REFAIRE

	Samedi	Dimanche	Lundi	Mardi	Mercredi	Jeudi	Vendredi	Samedi	Dimanche	Lundi	Mardi	Mercredi
Henri	2.	3	4 & 5	6	7	8	8	8		9	10	10
Aide 1	2.	3	4 & 5	6	7	8	8	8		9	10	10
Aide 2	2.		4 & 5	6	7	8	8	8		9	10	10
Aide 3				6	7	8	8	8		9	10	10

A REFAIRE