

Hâle-bas rigide "Rodkicker"

Le "Rodkicker" Seldén facilite la manœuvre de voile lors de la prise de ris, empêchant la bôme de tomber dans le cockpit ou sur le roof. Lorsqu'il est équipé d'un vérin à gaz Seldén, il soulève la bôme lorsque le hâle-bas est choqué. Excellent pour régler la grand-voile dans les petits airs. Le "Rodkicker" Seldén remplace votre palan de hâle-bas.

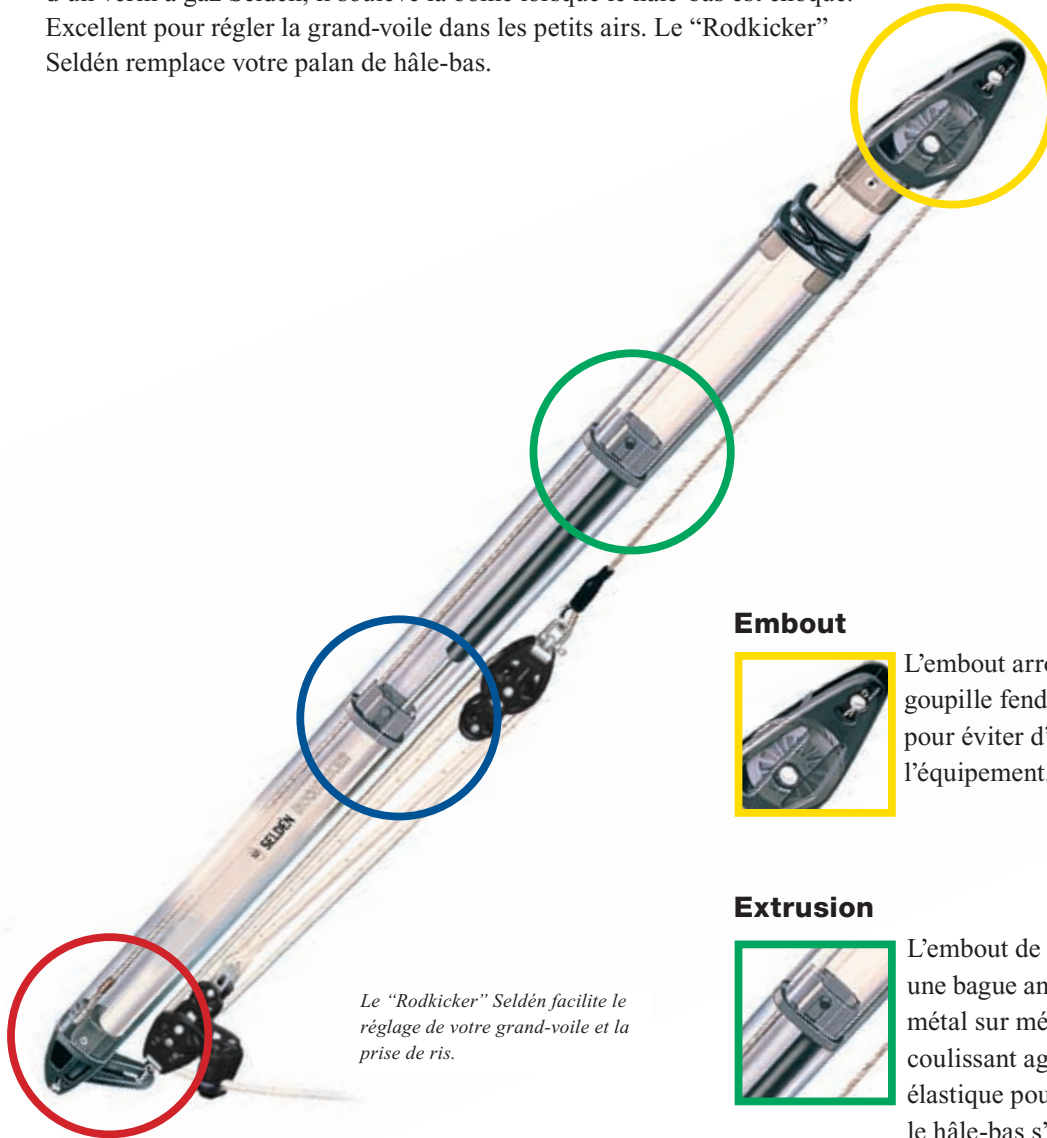

Le "Rodkicker" Seldén facilite le réglage de votre grand-voile et la prise de ris.

Embout



L'embout arrondi, avec réa inclus et goupille fendue enclavée est conçu pour éviter d'accrocher les voiles ou l'équipement.

Extrusion



L'embout de l'extrusion interne agit comme une bague anti-friction et empêche le contact métal sur métal. Le coussinet supérieur coulissant agit comme un amortisseur élastique pour absorber les chocs au cas où le hâle-bas s'abaisserait brusquement.

Facile à installer, facile à manœuvrer



Le tenon de fixation de la poulie permet à celle-ci de tourner, autorisant la manœuvre du palan aussi bien sur bâbord que sur tribord. Le "Rodkicker" est livré avec des instructions de montage détaillées et s'installe facilement. Si le "Rodkicker" est installé sur un gréement existant, le palan de hâle-bas pré-existant peut être ré-utilisé. Les "Rodkicker" Seldén sont fabriqués en aluminium anodisé et sont testés avec soin afin de répondre aux exigences de standards rigoureux en matière de qualité et de performance.

Vérin à gaz



Le "Rodkicker" peut être livré en option avec un vérin à gaz intégré. Celui-ci soulève la bôme lorsque le hâle-bas est choqué, ouvrant la chute de la voile. Un "Rodkicker" équipé d'un vérin à gaz remplace la balance, faisant de la prise de ris un exercice rapide et simple. Le vérin à gaz peut facilement s'adapter à un "Rodkicker" à posteriori.



Manœuvre en pied de mât.



Manœuvre du cockpit.

Choisir la bonne dimension

Le choix se fait en fonction du couple de redressement du bateau, un élément caractérisant son aptitude à porter de la toile. Ceci est approximativement proportionnel au déplacement. Le second élément à prendre en compte est le type de gréement (en tête ou fractionné). Le tableau ci-dessous indique le modèle approprié pour des monocoques.

Des vérins à gaz de différentes forces sont disponibles, adaptées au poids de la bôme, (y compris le poids de la grand-voile ferlée) et à l'angle du "Rodkicker". L'angle varie en fonction de la hauteur du vit de mulet et de la longueur du hâle-bas. En cas de doute, questionnez votre revendeur pour plus d'information.

		Type 05	Type 10		Type 20		Type 30		
	Couple redr. maxi	Gréem fract.	12,5 kNm	25 kNm	50 kNm	120 kNm			
		Gréem tête	15,0 kNm	35 kNm	70 kNm	160 kNm			
	Dépl. maxi:	Gréem fract.	2,5 tonnes	5 tonnes	9 tonnes	20 tonnes			
		Gréem tête	3,9 tonnes	6 tonnes	11 tonnes	25 tonnes			
	Bôme Seldén actuelle		B087-B120	B087-B152	B171-B200	B200-B250			
	Bôme Seldén/Kemp antérieure		86/59-111/75	86/59-111/75, 128/90	150/105-189/132, 206/139				
	Hauteur de bôme (XBH)		< 900 mm	≤ 1100 mm	> 1100 mm	≤ 1400 mm	> 1400 mm	≤ 1800 mm	> 1800 mm
	Rodkicker Type		05 Standard	10 Standard	10 Long	20 Standard	20 Long	30 Standard	30 Long
	Longueur mini (L)		1150 mm	1360 mm	1670 mm	1720 mm	2260 mm	2200 mm	2700 mm
	Sans vérin à gaz* N° art.		058-036-05	058-036-10	058-036-13	076-046-10	076-046-13	094-056-10	094-056-13
	Avec vérin à gaz (normal)* N° art.		058-036-06	058-036-11	058-036-14	076-046-11	076-046-14	094-056-11	094-056-14
	Force du vérin =		0,7 kN	0,6 kN	0,6 kN	1,2 kN	1,2 kN	2,5 kN	2,5 kN
	Avec vérin à gaz (ferme)* N° art.		-	058-036-12	058-036-15	076-046-12	076-046-15	094-056-12	094-056-15
	Force du vérin =		-	1,2 kN	1,2 kN	2,5 kN	2,5 kN	5 kN	5 kN
Avec vérin à gaz (extra ferme)* N° art.		-	058-036-16	058-036-17	076-046-16	076-046-17	-	-	
Force du vérin =		-	2,5 kN	2,5 kN	5 kN	5 kN	-	-	
Charge de travail de sécurité		8 kN	12 kN		18 kN		38 kN		
	Kit supplémentaire N° art.		308-038-03	308-070-03	308-071-03	308-072-03			
	avec vérin à gaz normal. Force du vérin =		0,7 kN	0,6 kN	1,2 kN	2,5 kN			
	Kit supplémentaire N° art.		-	308-071-04	308-072-04	308-073-04			
avec vérin à gaz ferme. Force du vérin =		-	1,2 kN	2,5 kN	5 kN				
Kit supplémentaire N° art.		-	308-072-05	308-073-05	-				
avec vérin à gaz. Force du vérin =		-	2,5 kN	5 kN	-				
	Embout inférieur		Embout inférieur A = 9, Ø B = 10, C = 20 Axe 165-207	Embout inférieur A = 9, Ø B = 10, C = 20 Axe 165-207	Embout inférieur A = 11, Ø B = 12, C = 20 Axe 165-404	Embout inférieur A = 14, Ø B = 16, C = 30 Axe 165-556			
	Embout supérieur		Embout supérieur S = 7, Ø T = 10, W = 12 Axe 165-205	Embout supérieur S = 7, Ø T = 10, W = 12 Axe 165-205	Embout supérieur S = 12, Ø T = 12, W = 14 Axe 165-409	Embout supérieur S = 11, Ø T = 16, W = 16 Axe 165-555			

* Palan non compris.

Vérin à gaz, mat standard

Section de bôme 86/59	B087	B104	B120	B120	B135	B143	B152	B171	B200	B200	B250	
Poids, kg/m	2	1,75	2,0	2,5	2,5	2,9	3,3	4,0	4,6	6	6	7,5
Circ., mm	240	240	300	330	330	370	390	420	460	550	550	680
XBH mm												
Bordure E* maxi : Vérin normal/ Vérin ferme/ Vérin extra ferme												
Rodkicker	Type 05			Type 10 (S/L)				Type 20 (S/L)		Type 30 (S/L)		
600	3,4	3,6	3,4	3,1	3,0/4,0/5,4 (S)	2,6/3,6/4,9 (S)	2,4/3,3/4,6 (S)					
700	3,7	3,8	3,7	3,4	3,3/4,4/- (S)	2,8/3,9/5,3 (S)	2,7/3,6/5,0 (S)					
800	3,9	4,0	3,8	3,6	3,4/4,6/- (S)	3,0/4,2/5,7 (S)	2,9/3,6/5,4 (S)	2,7/3,7/5,1 (S)	3,4/4,7/- (S)			
900	4,0	4,1	4,0	3,8	3,6/4,8/- (S)	3,2/4,4/- (S)	3,1/4,1/5,7 (S)	2,9/3,9/5,3 (S)	3,6/5,1/- (S)	-4,4/6,0 (S)	4,4/5,9 (S)**	3,9/5,4 (S)**
1000					3,7/5,0/- (S)	3,4/4,5/- (S)	3,2/4,3/5,9 (S)	3,0/4,1/5,5 (S)	3,8/5,3/- (S)	3,3/4,7/6,3 (S)	4,7/6,3 (S)**	4,2/5,8 (S)**
1100					3,9/5,2/- (S)	3,5/4,7/- (S)	3,4/4,6/6,2 (S)	3,1/4,3/5,9 (S)	4,0/5,5/- (S)	3,5/4,9/6,6 (S)	5,0/6,7 (S)**	4,5/6,1 (S)
1200					4,0/5,4/- (L)	3,7/4,9/- (L)	3,5/4,7/6,4 (L)	3,2/4,4/6,0 (L)	4,2/5,7/- (S)	3,7/5,2/6,9 (S)	5,2/7,0 (S)	4,7/6,4 (S)
1300					4,2/- (L)	3,7/5,0/- (L)	3,6/4,8/6,5 (L)	3,3/4,5/6,2 (L)	4,3/5,8/- (S)	3,8/5,3/7,1 (S)	5,4/7,2 (S)	4,9/6,6 (S)
1400						3,6/4,9/6,6 (L)	3,4/4,6/6,3 (L)	4,4/6,0/- (S)	3,9/5,4/7,3 (S)	5,6/7,4 (S)	5,0/6,8 (S)	
1500								4,6/6,3/- (L)	4,0/5,5/7,4 (S)	5,7/7,7 (S)	5,2/7,0 (S)	
1600								4,7/6,4/- (L)	4,3/5,9/7,9 (L)	5,9/7,8 (S)	5,3/7,2 (S)	
1700								4,3/6,0/8,0 (L)	6,0/8,0 (S)	5,4/7,4 (S)		
1800									6,2/8,3 (L)	5,5/7,5 (L)		
1900										5,8/7,8 (L)		
2000										5,9/8,0 (L)		



Rodkicker Type 05.

Vérin à gaz, mat enrouleur

Section de bôme	B120	B120	B135	143/76	B152	B171	B200	B200	B250
Poids, kg/m	2,5	2,5	2,9	3,3	4	4,6	6	6	7,5
Circ., mm	330	330	370	390	420	460	550	550	680
XBH, mm									
Bordure E* maxi : Vérin normal/ Vérin ferme/ Vérin extra ferme									
Rodkicker	Type 05	Type 10 (S/L)			Type 20 (S/L)		Type 30 (S/L)		
600	3,5	3,3/4,5/- (S)	2,8/4,0/- (S)	2,8/4,0/- (S)	2,3/3,4/5,0 (S)				
700	4,0	3,7/5,4/- (S)	3,2/4,5/- (S)	2,7/3,9/5,7 (S)	2,5/3,6/5,3 (S)				
800	4,3	4,0/5,8/- (S)	3,5/5,0/- (S)	3,0/4,3/6,4 (S)	2,8/4,0/5,8 (S)	3,6/5,2/- (S)			
900		4,3/5,9/- (S)	3,7/5,3/- (S)	3,3/4,7/6,9 (S)	3,0/4,4/6,3 (S)	3,9/5,7/- (S)	-4,6/6,6 (S)	4,4/6,3 (S)**	3,8/5,4 (S)**
1000		4,5/- (S)	3,9/5,5/- (S)	3,5/5,0/- (S)	3,2/4,7/- (S)	4,2/6,2/- (S)	-5,1/7,3 (S)	4,9/7,0 (S)**	4,2/6,0 (S)
1100		4,7/- (S)	4,1/5,9/- (S)	3,7/5,4/- (S)	3,4/4,9/- (S)	4,5/6,6/- (S)	-5,5/7,9 (S)	5,4/7,6 (S)	4,6/6,6 (S)
1200		5,0/- (L)	4,2/- (L)	3,9/5,6/- (L)	3,6/5,2/- (L)	4,7/6,8/- (S)	3,9/5,8/8,4 (S)	5,8/8,2 (S)	4,9/7,1 (S)
1300		5,2/- (L)	4,3/- (L)	4,0/5,8/- (L)	3,7/5,3/- (L)	4,9/7,1/- (S)	4,1/6,1/8,7 (S)	6,1/8,7 (S)	5,2/7,5 (S)
1400				4,1/5,9/- (L)	3,8/5,4/- (L)	5,0/7,3/- (S)	4,3/6,3/9,0 (S)	6,4/9,2 (S)	5,5/7,9 (S)
1500						5,3/- (L)	4,4/5,6/9,3 (S)	6,7/- (S)	5,8/8,2 (S)
1600						5,4/- (L)	4,7/6,9/- (L)	6,9/- (S)	5,9/8,5 (S)
1700							4,9/7,1/- (L)	7,1/- (S)	6,2/8,8 (S)
1800								7,4/- (S)	6,3/9,0 (S)
1900								7,6/- (L)	6,6/9,4 (L)
2000									6,7/9,6 (L)

S = Standard L = Long XBH: voir page 87.

Circ. = Circonférence (indiquées vont au delà de la gamme des bômes Seldén, afin de permettre de choisir le "Rodkicker" approprié pour d'autres bômes.



* Les bordures de grand-voile (E maxi) ** Un autre vérin ferme est disponible. Contactez votre revendeur Seldén.

*** Coulisseau de bôme 511-599-01 nécessaire.

Ferrures pour "Rodkicker"

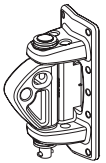

Ferrures de mât pour "Rodkicker" Sections C et sections F

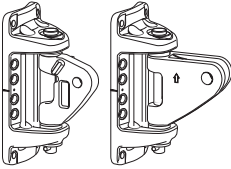
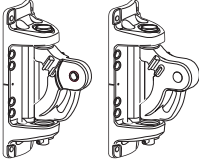
	Section de mât	Section de bôme	"Rodkicker" Type 05, 10 et 20 N° art.	"Rodkicker" Type 30	Dimensions de la ferrure	N° art. fixations
	C156-C175	B087-B104	508-788-12 Chape (AL): Largeur: 20 mm Ø trou: Ø 10 mm		Hauteur: 130 mm Largeur: 55 mm	10 rivets pop 167-006
	F176-F194 C156-C193	B120-B171	508-231-12 Chape (AL): Largeur: 20 mm Ø trou: Ø 12,5 mm		Hauteur: 160 mm Largeur: 61 mm	12 rivets pop 167-002
	C211-C245	B120-B200	508-257-12 Chape (AL): Largeur: 20 mm Ø trou: Ø 12,5 mm	508-257-14 Chape (ST): Largeur: 30 mm Ø trou: Ø 16,5 mm	Hauteur: 174 mm Largeur: 71 mm	
	F212-F246	B120-B200	508-257-22 Chape (ST): Largeur: 20 mm Ø trou: Ø 12,5 mm	508-257-24 Chape (ST): Largeur: 30 mm Ø trou: Ø 16,5 mm		
	C264-C285	B171	508-233-12 Chape (ST): Largeur: 15 mm Ø trou: Ø 16,5 mm		Hauteur: 242 mm Largeur: 81 mm	12 vis 155-621 (MRT 6 x 20, dans contreplaque)
	F265-F285	B171	508-233-22 Chape (ST): Largeur: 15 mm Ø trou: Ø 16,5 mm			12 vis 155-622 (MRT 6 x 25, dans contreplaque)
	F265-F305	B200-B250		508-233-24 Chape (ST): Largeur: 30 mm Ø trou: Ø 16,5 mm		+ 2 rivets pop 167-008
	C264-C304	B200-B250		508-233-14 Chape (ST): Largeur: 30 mm Ø trou: Ø 16,5 mm		12 vis 155-621 (MRT 6 x 20, dans contreplaque)

AL = Aluminium

ST = Acier inox

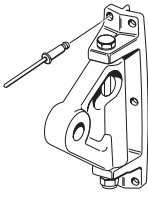
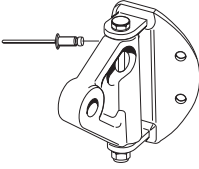
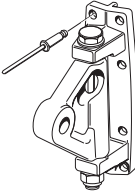
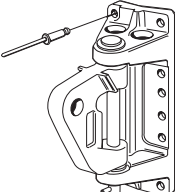
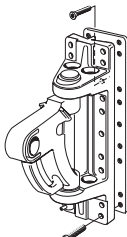

Ferrures de mât pour "Rodkicker" Sections E et sections D et sections R

Ferrure	Section	N° art. ferrure hâle-bas (y compris fixations)	Dimensions mm	Section de bôme	Type de "Rodkicker"	N° art. fixations	Fixations diam. x long. mm
	E122, E130, E138 D109, D121, D129	508-042-03	Ferrure Hauteur: 127 Largeur: 36 Courbure: 10° Chape Largeur: 20 Ø trou: Ø 10,5	86/59 85/58	05 10	6 rivets pop 167-006	4,8 x 16,5
	Pour mâts de section pyriforme	508-052-03	Ferrure Hauteur: 80 Largeur: 63 Courbure: 45° Chape Largeur: 20 Ø trou: Ø 10,5	86/59 85/58	05 10	4 rivets pop 167-004	6,4 x 12,7
	D109, D121, D129, D137, D146, D160 E122, E130, E138, E155, E170	508-040-03	Ferrure Hauteur: 138 Largeur: 44 Courbure: 10° Chape Largeur: 20 Ø trou: Ø 10,5	B120 111/75 128/90	05 10	8 rivets pop 167-002	6,4 x 17,8
	Sections E à partir de E170	508-168-62	Ferrure Hauteur: 179 Largeur: 63 Courbure: 10° Chape Largeur: 20 Ø trou: Ø 12,5	143/76 B171	10 20	12 rivets pop 167-027	6,4 x 25
	R190, R213, R235	508-168-32			10 20	12 rivets pop 167-002	6,4 x 17,8
	R232, R260	508-151-12			10 20	10 rivets pop 167-027 + contre-plaque	6,4 x 25
	Sections E à partir de E189	508-152-12	Ferrure Hauteur: 275 Largeur: 70 Courbure: 10° Chape Largeur: 30 Ø trou: Ø 16,5	B200	30	18 rivets pop 167-027	6,4 x 25
		508-152-32			B250	30	18 vis 155-803 + 2 vis 162-024
	Sections R	508-153-32		B200 B250	30	10 vis 155-802 + 9 x 155-622 + 6 x 162-032 + contre-plaque	MRT 6 x 30 + MRT 6 x 25 + MFT 6 x 25



Ferrures de bôme pour "Rodkicker"

Cotes, mm	N° art.	Section de bôme	Type "Rodkicker"
	511-556-02	85/58, 86/59	05 10
	511-643-01	B087, B104	05 10
	511-800-01	B120, 111/75 B135, 128/90 143/76, 150/105 B152, 162/125 B171, B190	05 10 20
	511-801-01	B200, B230 B250	30
	511-599-01	B300	30
	Coulisseau 511-513-01 Rail 515-504-05 (Radius 34) 515-501-03 (Radius 50)		10
	Coulisseau 511-513-02 Rail 515-501-04 (Radius 50)		20

Ferrures de mât universelles

Ferrures de bôme universelles

N° art.	Dimensions mm	Type "Rodkicker"	Fixations
	508-403-01	Longueur: 250	6 vis
	508-403-02	Largeur: 9	inclus
		Ø trou: Ø 13	6 rivets pop inclus

N° art.	Dimensions mm	Type "Rodkicker"	Fixations
	508-237-01	Ferrure Hauteur: 185	10 20 Non comprises
	508-237-02	Chape Largeur: 20	10 vis incluses
	508-237-03	Ø trou: Ø 12,5	10 rivets pop inclus

Visitez:

www.seldenmast.com pour les instructions de montage.