



***Dossier câblage de VHF Navicom***

***RT-450 ; RT-550 ; RT-650***

# Sommaire :

## 1 : Lowrance

A : HDS 5, 7, 8, 10 en protocole RS 422

B : HDS 8, 10 en protocole RS 232

C : Elite 5M

## 2 : Geonav 5,7

## 3 : Antenne GPS GP-04S

## 4 : Magellan

A : MLR FX 112, 312, 412

B : MLR FX 324

C : SP 24

D : 315, 320, Meridian, Sportrack

E : Triton

## 5 : Humminbird

A : 898, 998, 1198

B : GR 16, GR 50

## 6 : Furuno

A : MFD8, MFD12 3D

B : 1650 W

C : O chart 5F avec antenne GPS externe

D : GP32

E : O chart 5, 7

## 7 : Raymarine C 80, C 120W

## 8 : Navimo Advensea T 50, T 56, C 56

## 9 : Garmin

A : 152H, 421, 521, 526, 620, 720

1 : 421 version 2

2 : 620 version 2

B : 172C

## 10 : Simrad NSS 7

## 1 : Lowrance

A : HDS 5, 7, 8, 10 en protocole RS 422

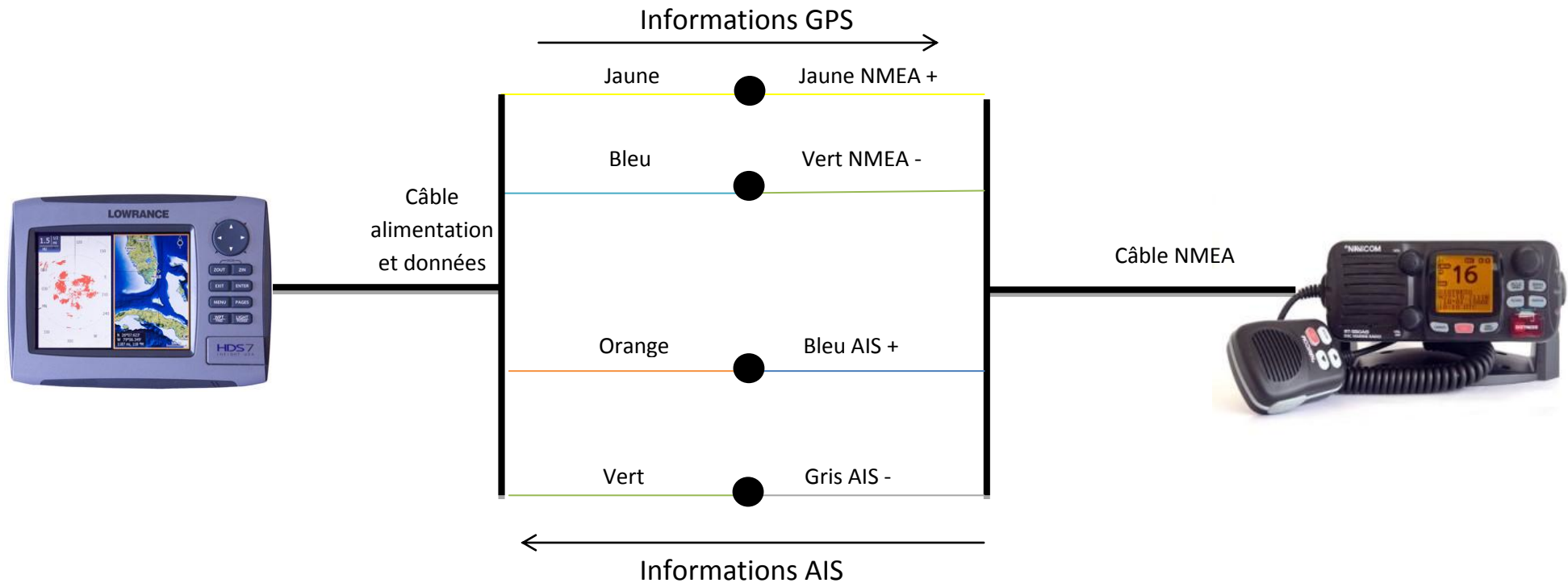

HDS menu : Réglage-réseaux-phrases-sortie NMEA.

Ne pas oublier de sélectionner dans le menu du HDS (réglages-réseaux-phrases sorties NMEA 0183) les phrases GGA & GLL

Choisir et régler le même protocole (RS422) et la même vitesse dans les deux appareils

**B : HDS 8, 10 en protocole RS 232**

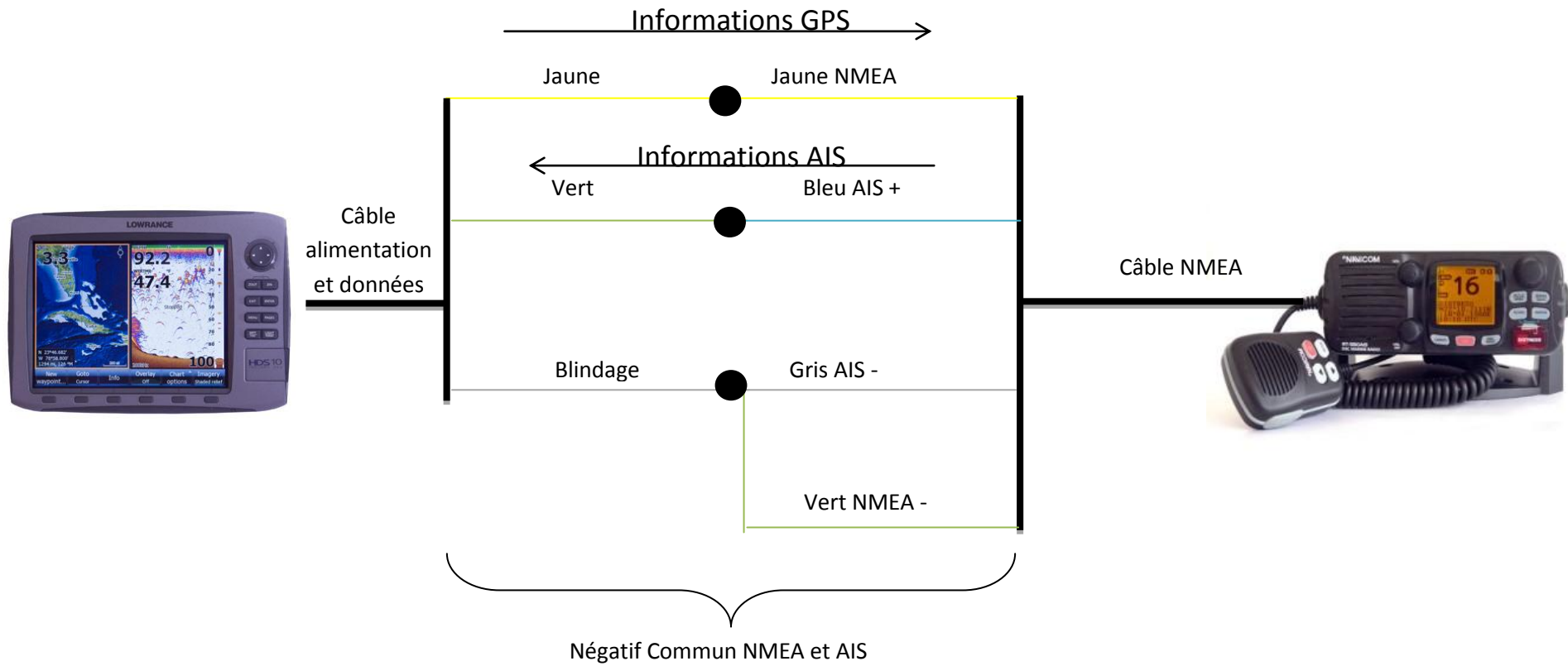

HDS menu : Réglage-réseaux-phrases-sortie NMEA.

Ne pas oublier de sélectionner dans le menu du HDS (réglages-réseaux-phrases sorties NMEA 0183) les phrases GGA & GLL

Choisir et régler le même protocole (RS232) et la même vitesse dans les deux appareils

C : Elite 5M

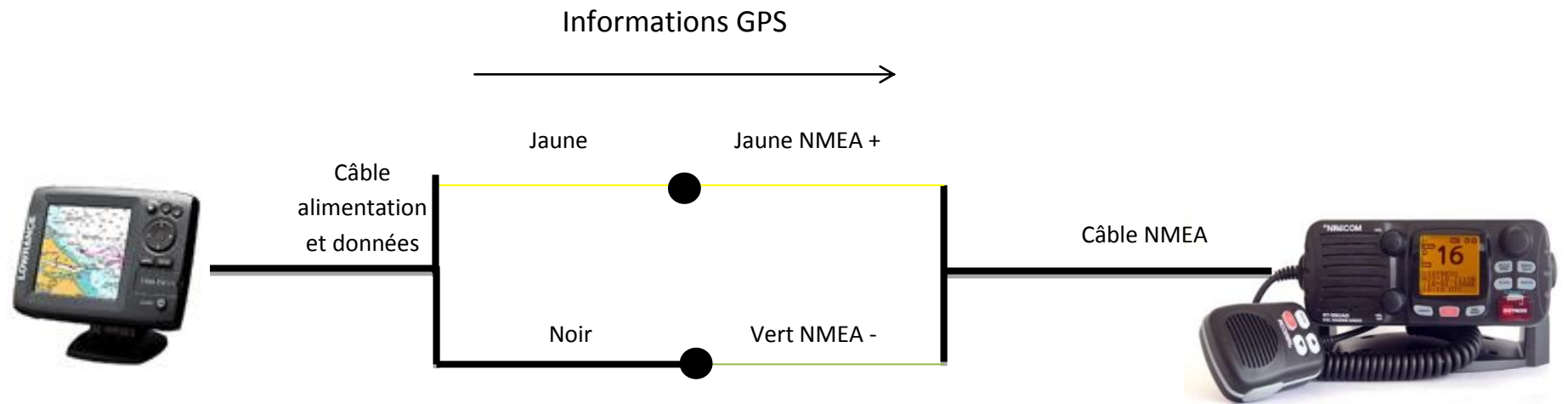

Sur l'Elite 5 M :

Deux fois menu ; Système : Vérifier que la sortie NMEA 183 est sélectionné.

2 : Geonav 5,7

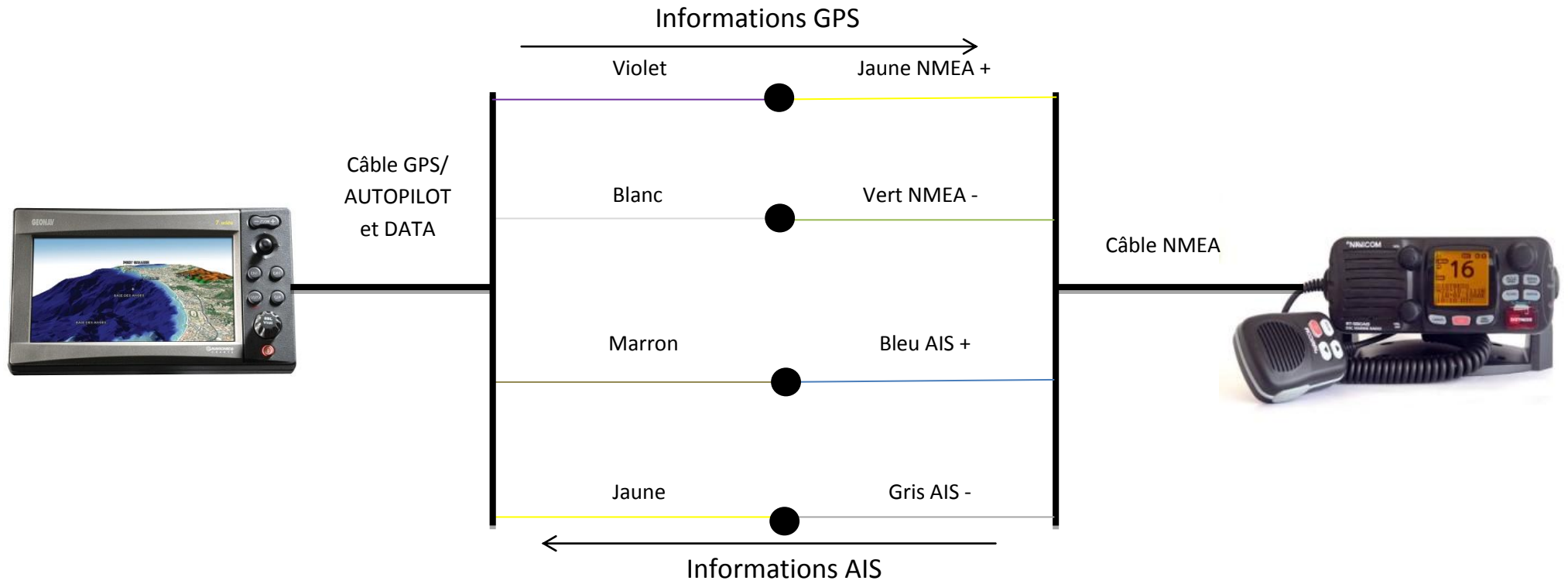

VHF NAVICOM : Mettre sur 4800 Bds

### 3 : Antenne GPS GP-04S

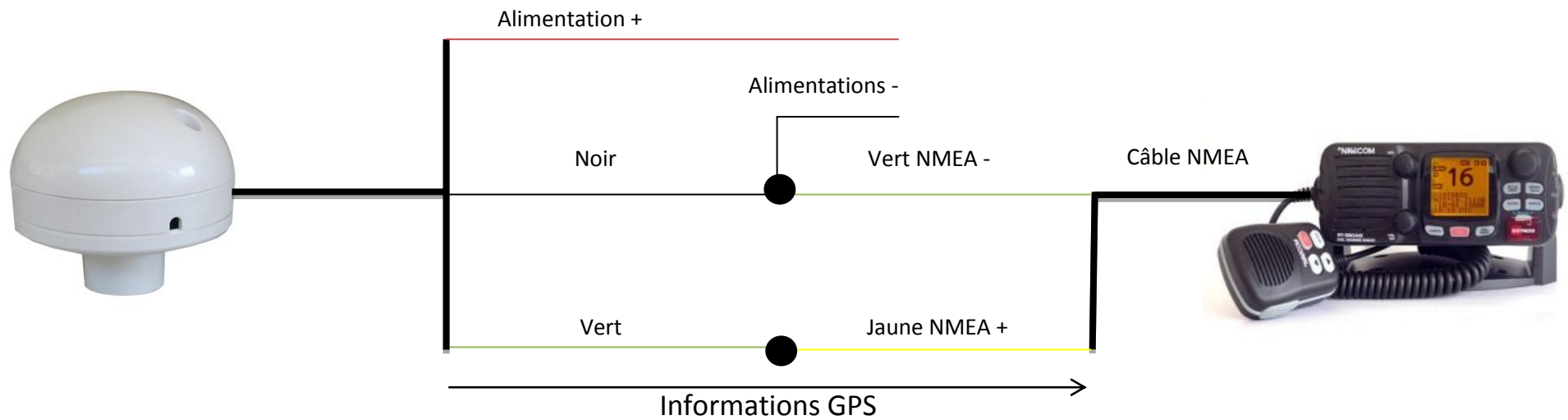

Montage de l'antenne sur prise DB9

PIN 2 sortie TX fil vert

PIN 3 entré RX fil blanc

PIN 5 négatif alimentation, TX et RX fil noir

PIN 9 IPPS fil bleu

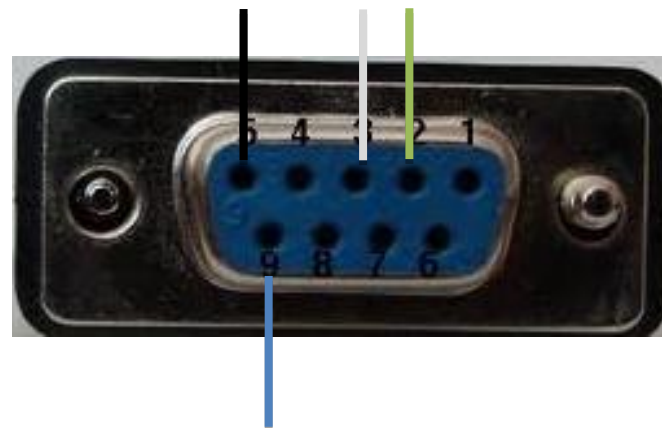

### 4 : Magellan

A : MLR FX 112, 312, 412 ( RS 422)

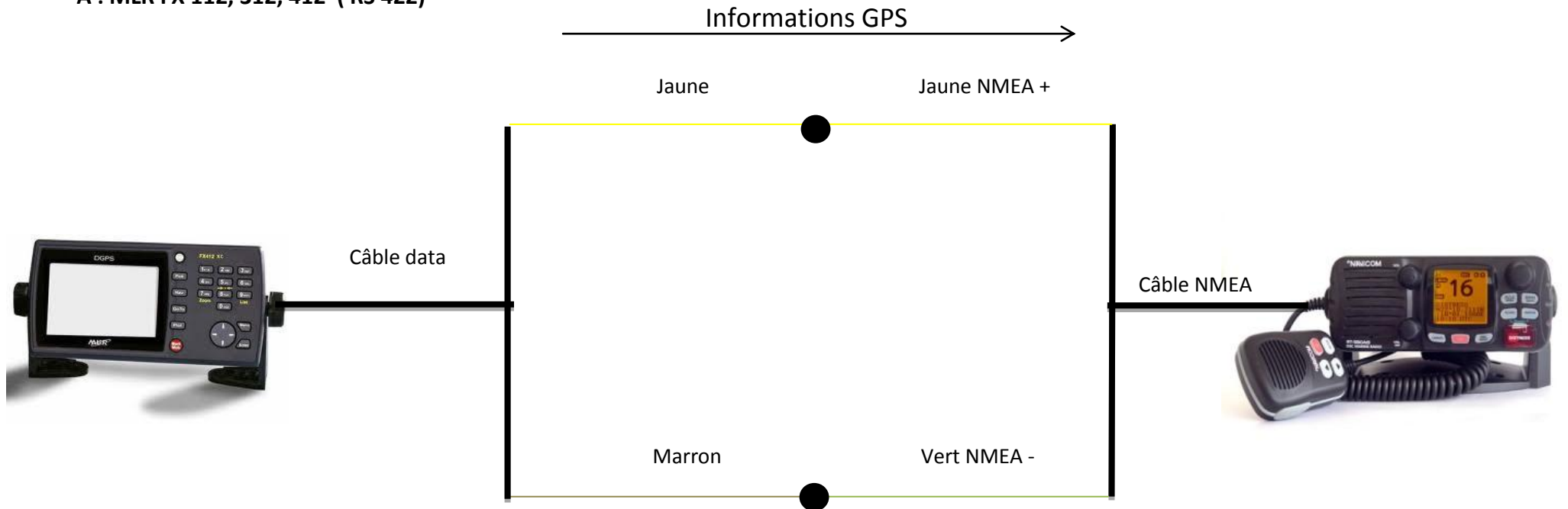



**B: MLR FX 324 (RS 422)**

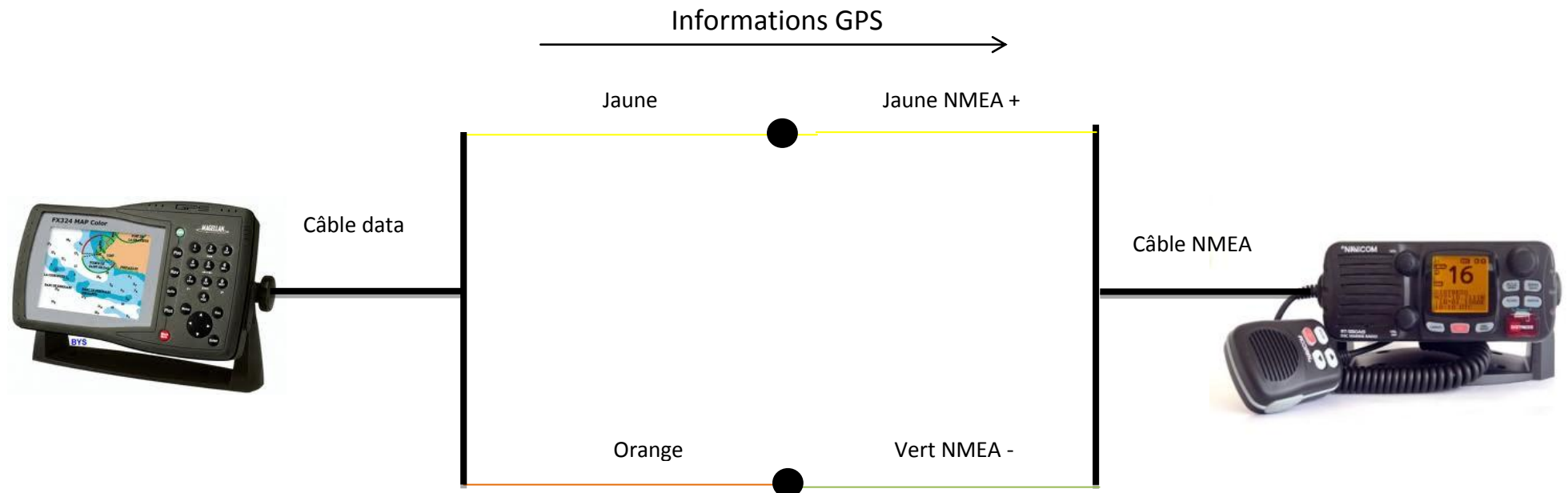

C: SP 24

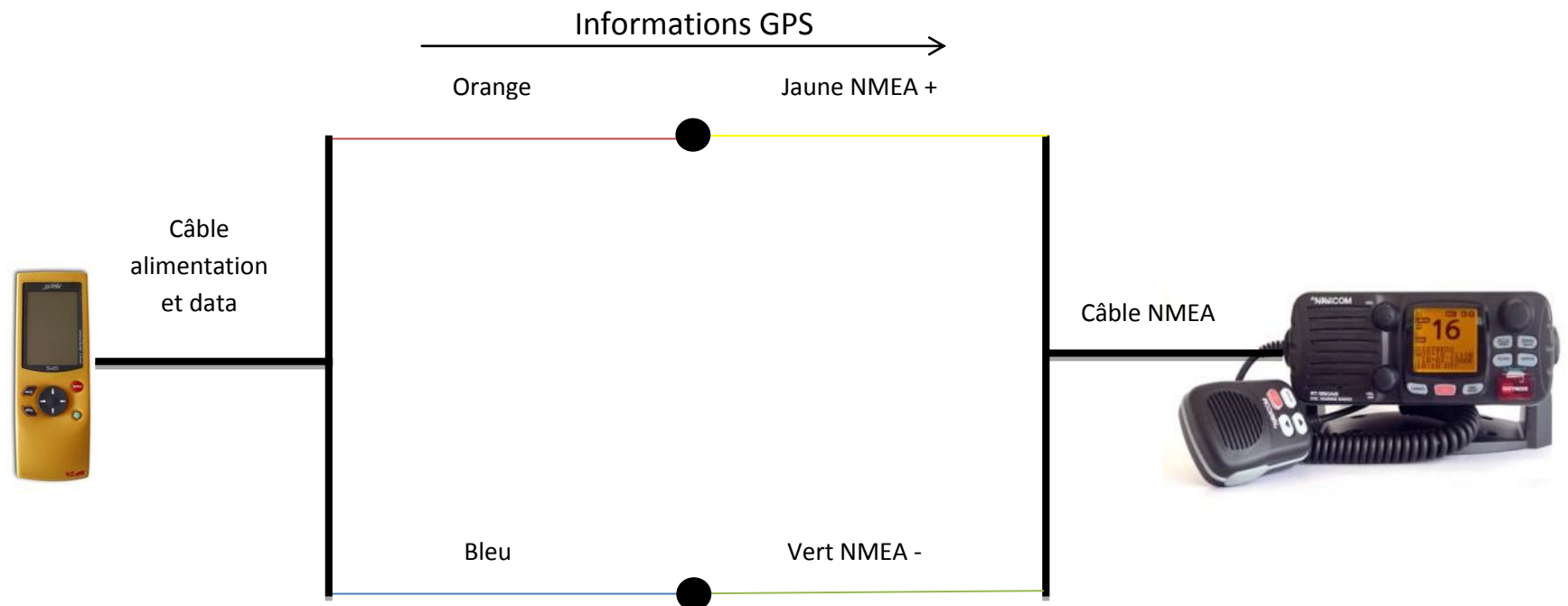

D: 315, 320, Méridian, Sportrack

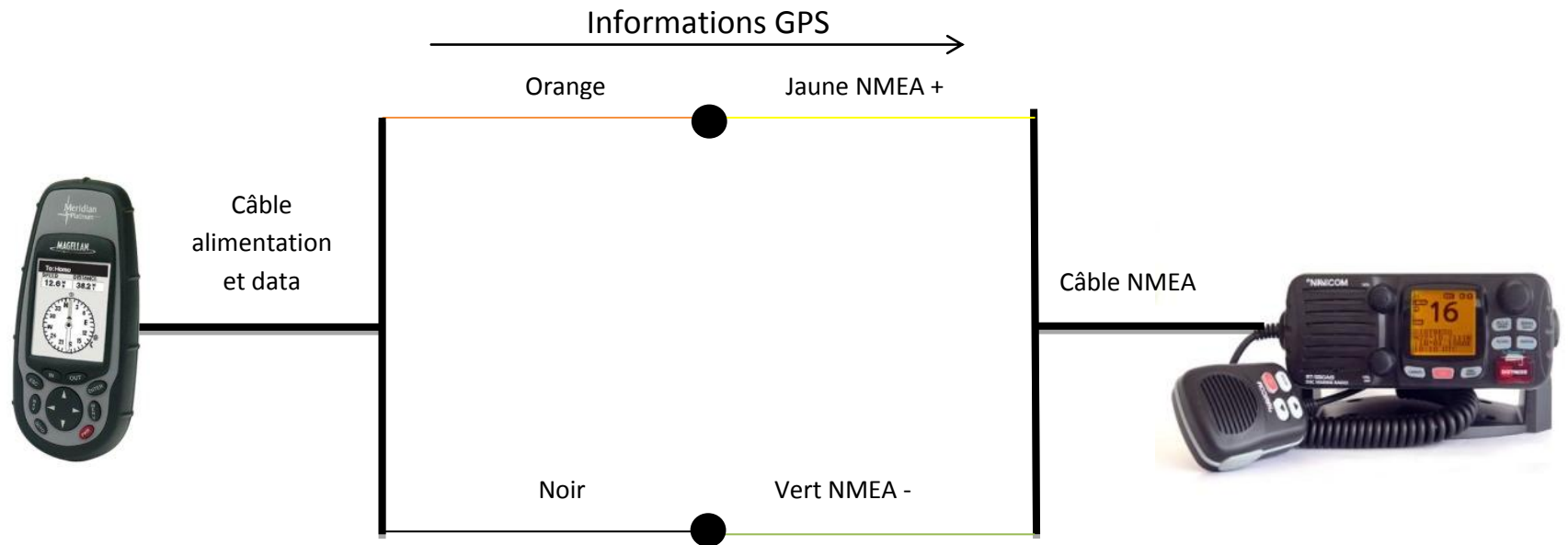

E : Triton

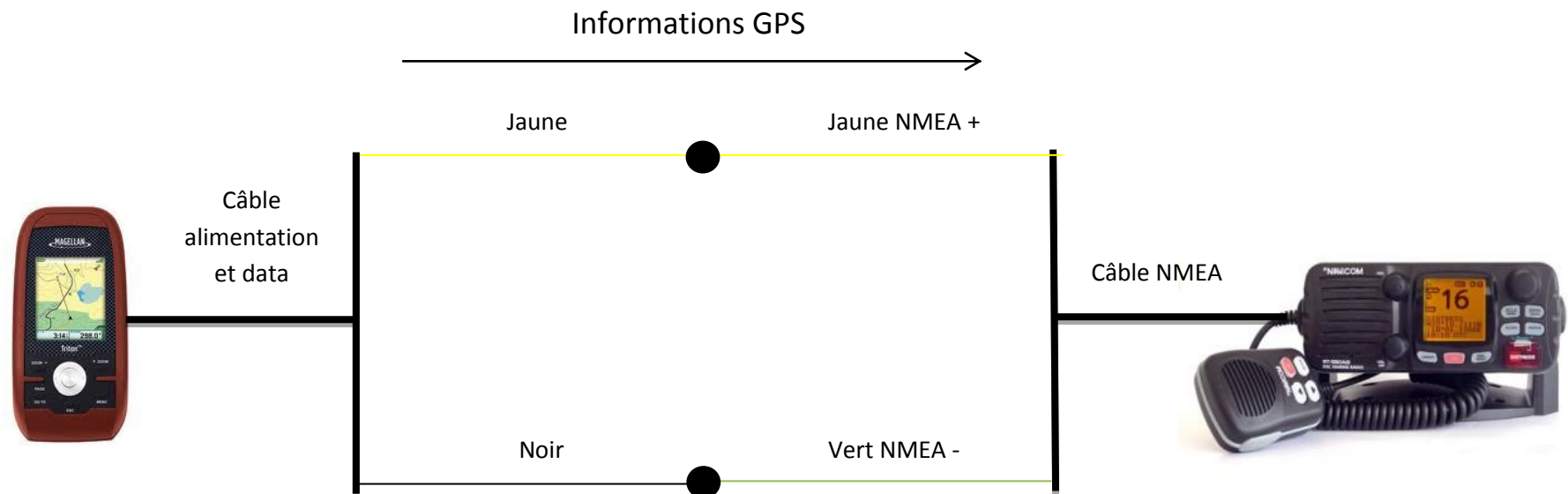

### 5 : Humminbird

A : 898, 998, 1198

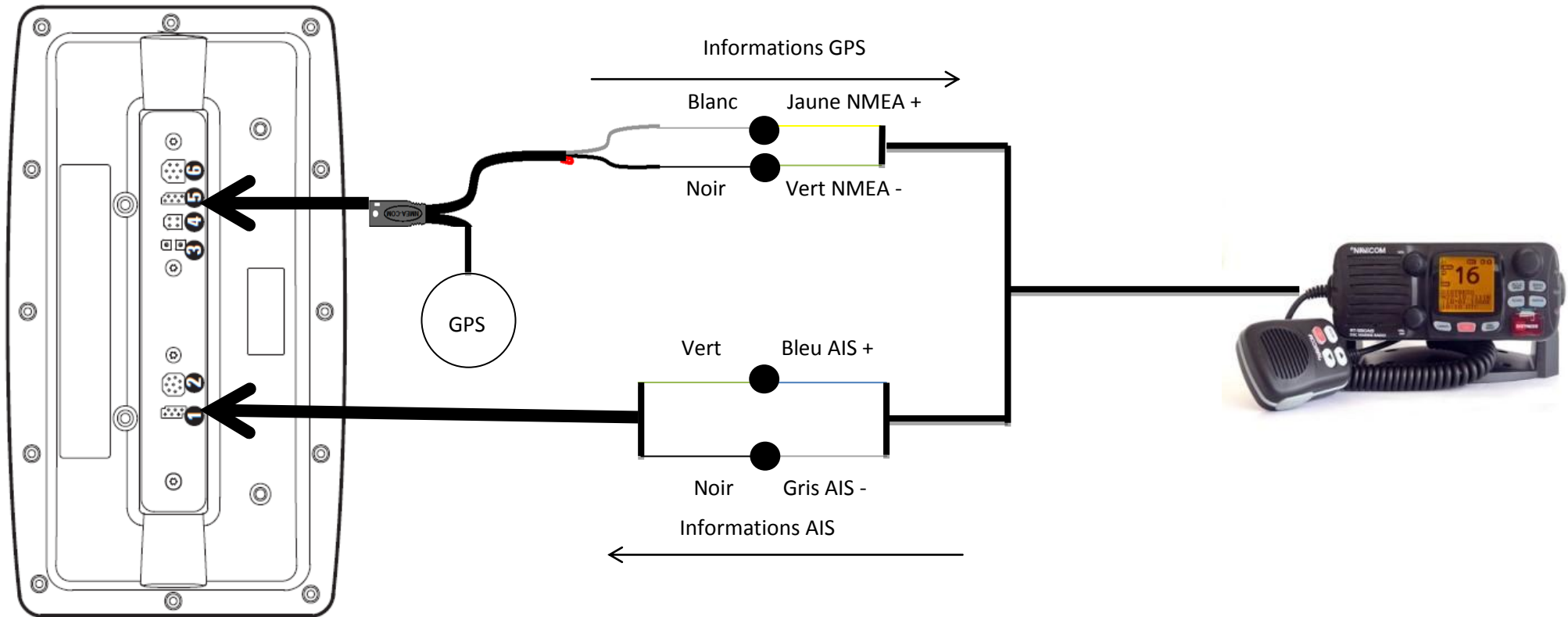

Les Humminbird reçoivent l'AIS de 4800 à 38400 bauds

B : GR16, GR50

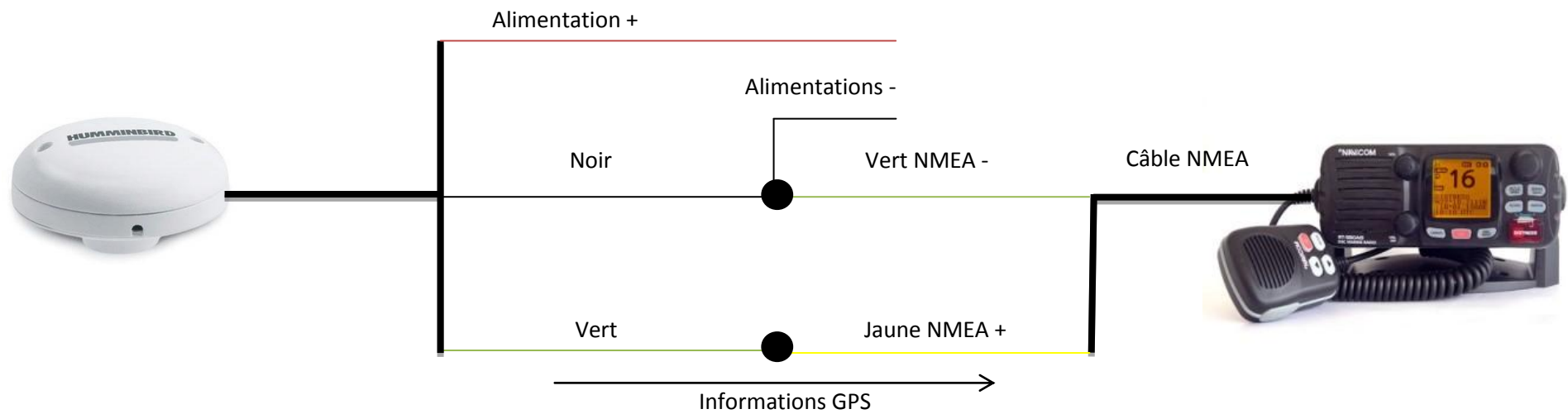

6 : Furuno ( radio ocean )

A : MDF8, MDF12 3D

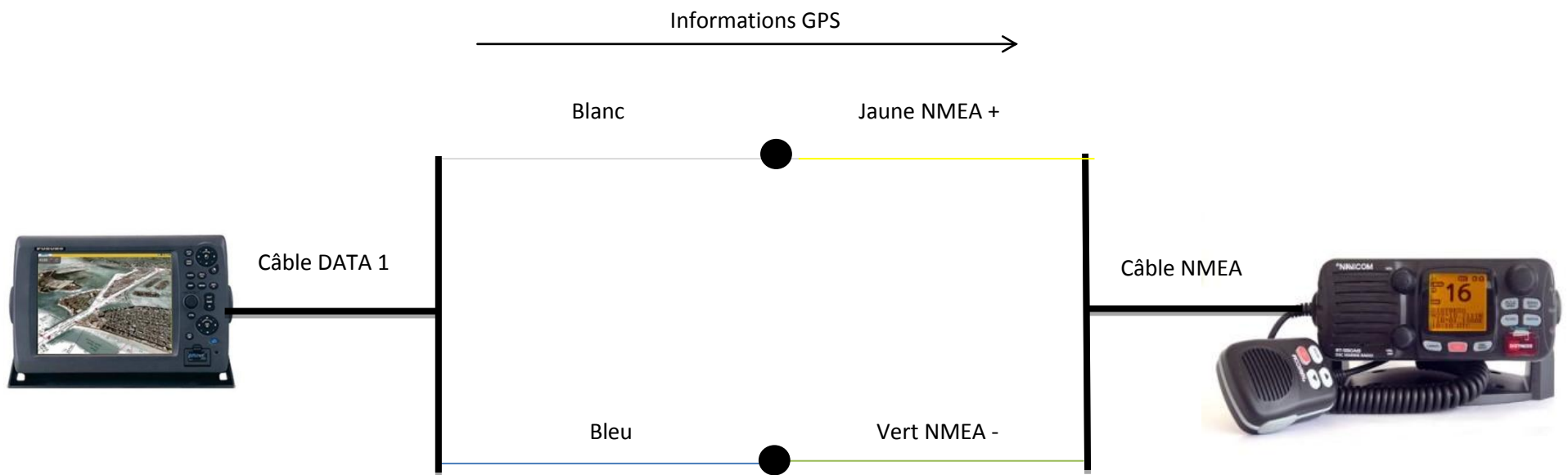

B: 1650 W

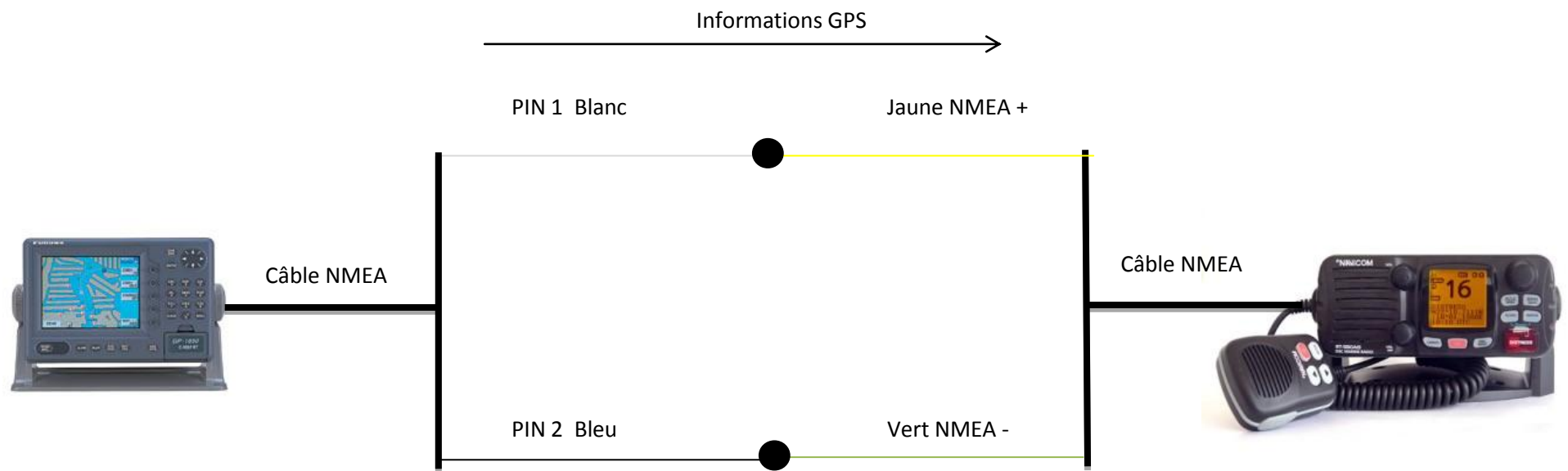



C : O chart 5 F

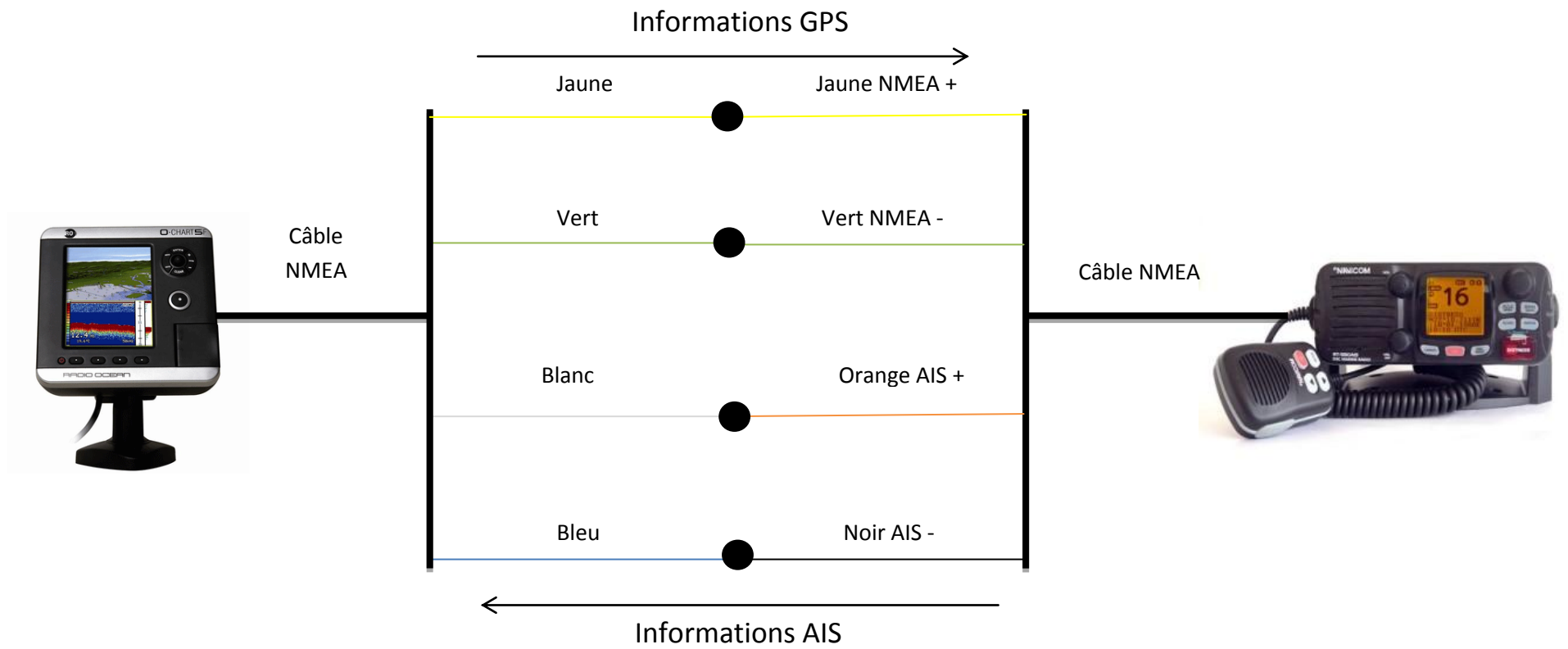

Avec antenne GPS externe (38 400 bauds)

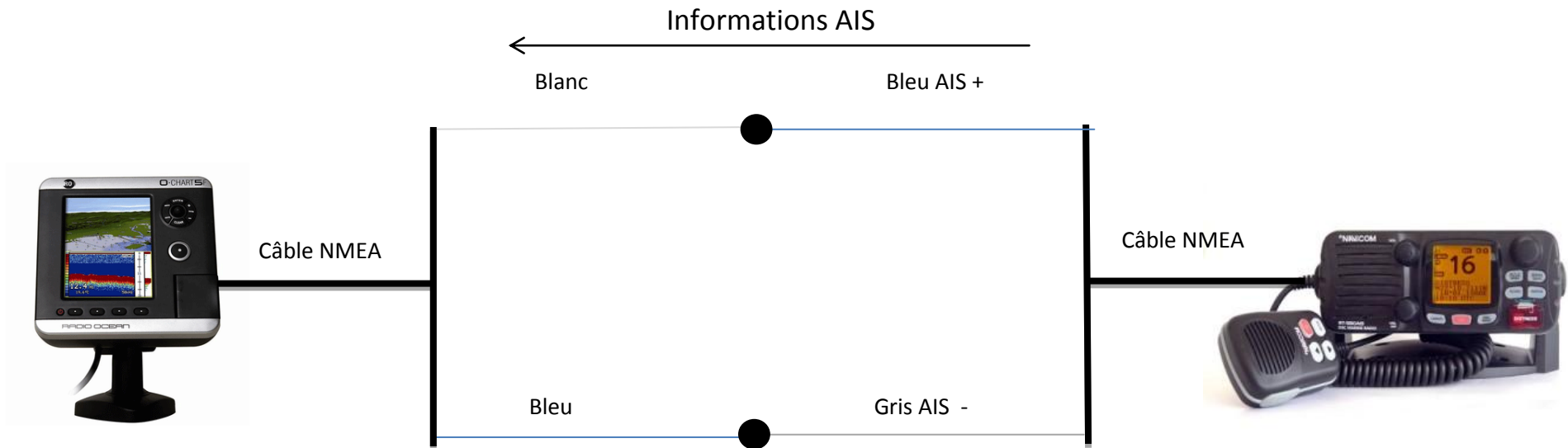

D : GP 32

Informations GPS

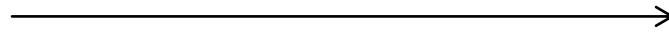

Blanc

Jaune NMEA +

Câble  
alimentation  
data



Bleu

Vert NMEA -

Câble NMEA



E: O chart 5, 7

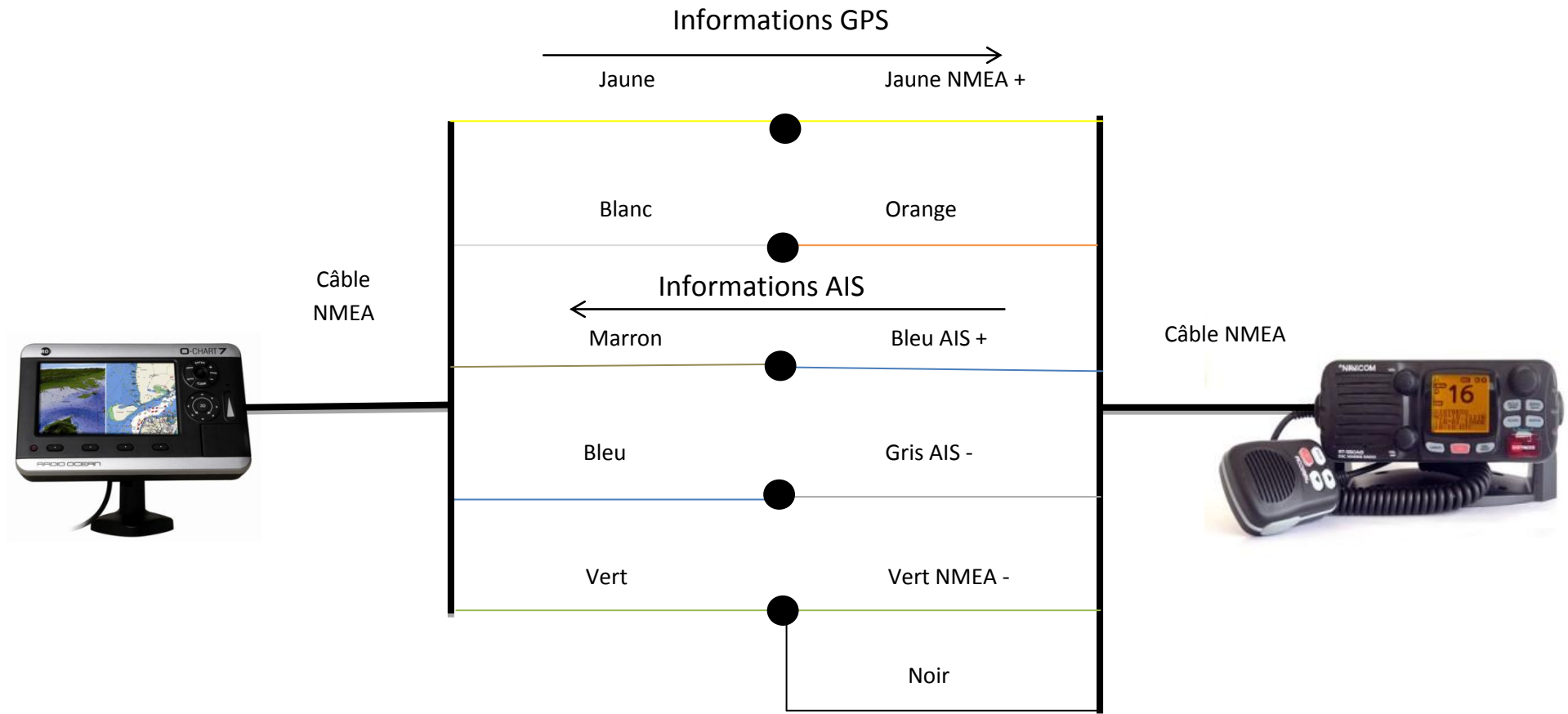

7 : Raymarine C 80, C120 W

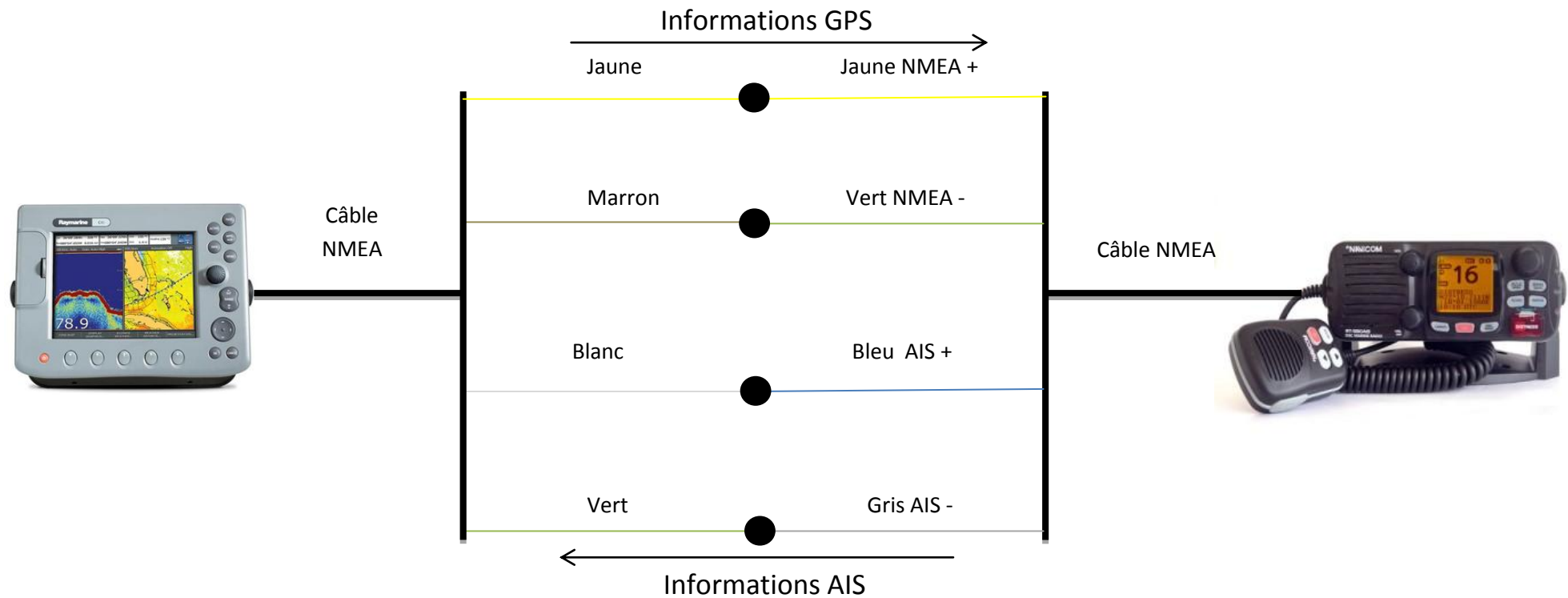

VHF NAVICOM : Activer la redirection GPS dans le menu AIS, mettre la sortie AIS en RS 232 en 38400 Bds

Raymarine : Menu-réglage système-intégration système-menu réglage port NMEA : Mettre en 38400 Bds

**Attention si le C 80 ne reçoit pas une position GPS il n'affiche pas les cibles AIS.**

Si le C 80 utilise l'info GPS du Bus seataalk il faut récupérer l'info GPS en NMEA 4800 bds à un autre endroit (dans le bus pilote s'il y en a un) car pour afficher les cibles AIS sur le Raymarine on fixe la vitesse du port NMEA à 38400 Bds et sur le C 80 Il n'y a qu'un seul port NMEA et la VHF ne prend l'info GPS qu'à 4800 Bds

8 : Navimo advensea T50, T56, C56

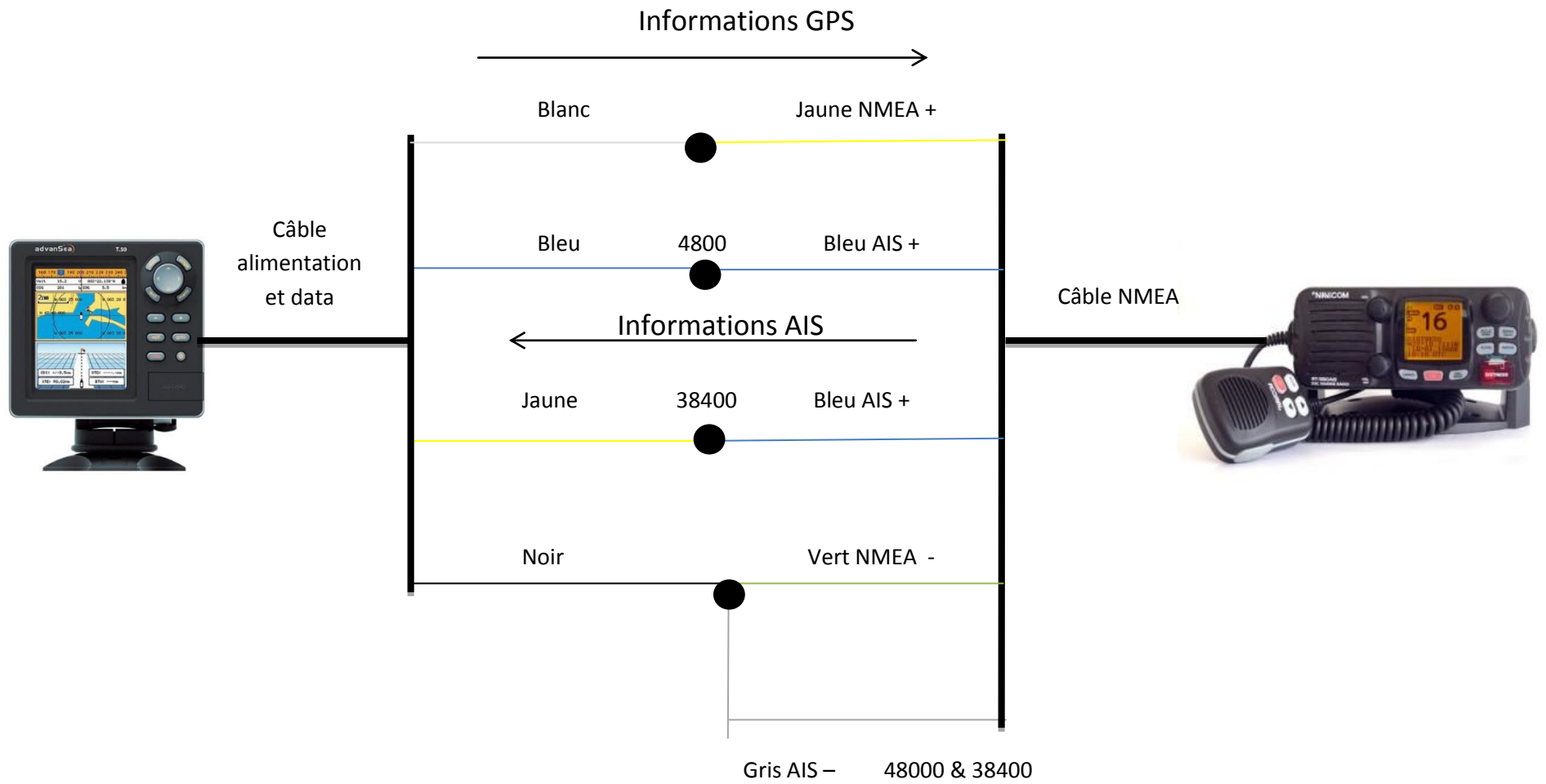

9 : Garmin

A : 152 H, 421, 521, 526, 620, 720

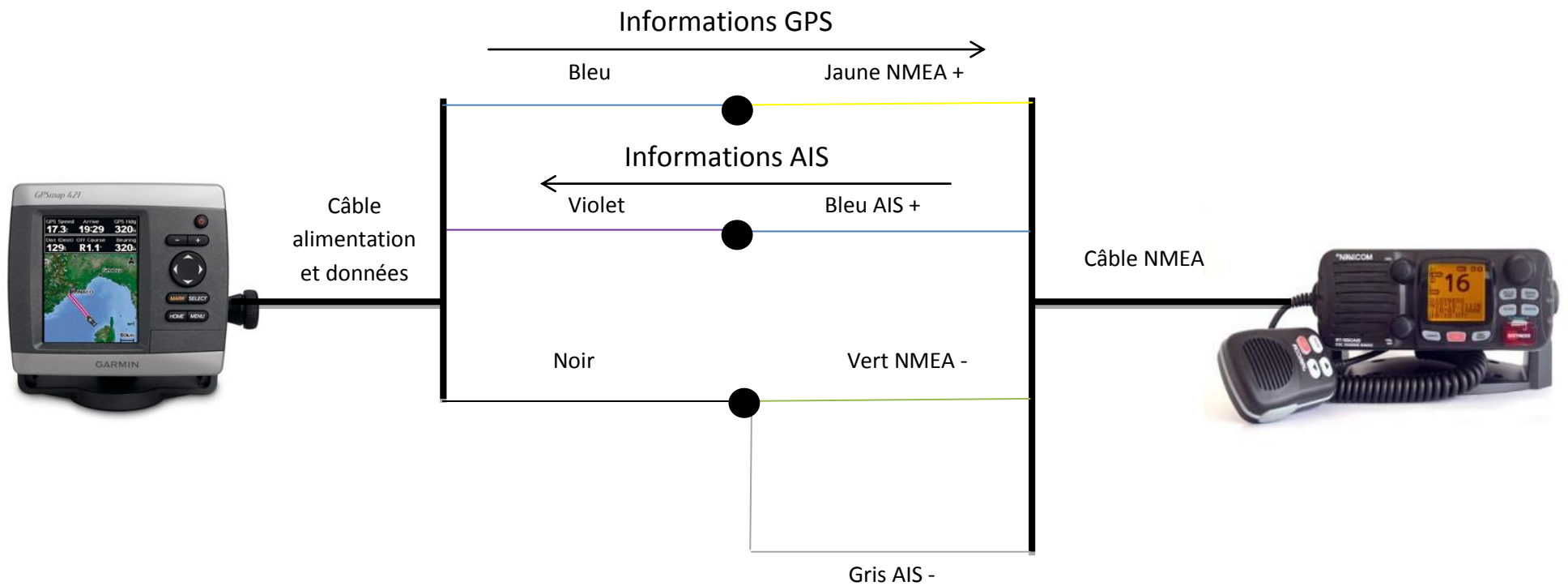

1 : 620 version 2

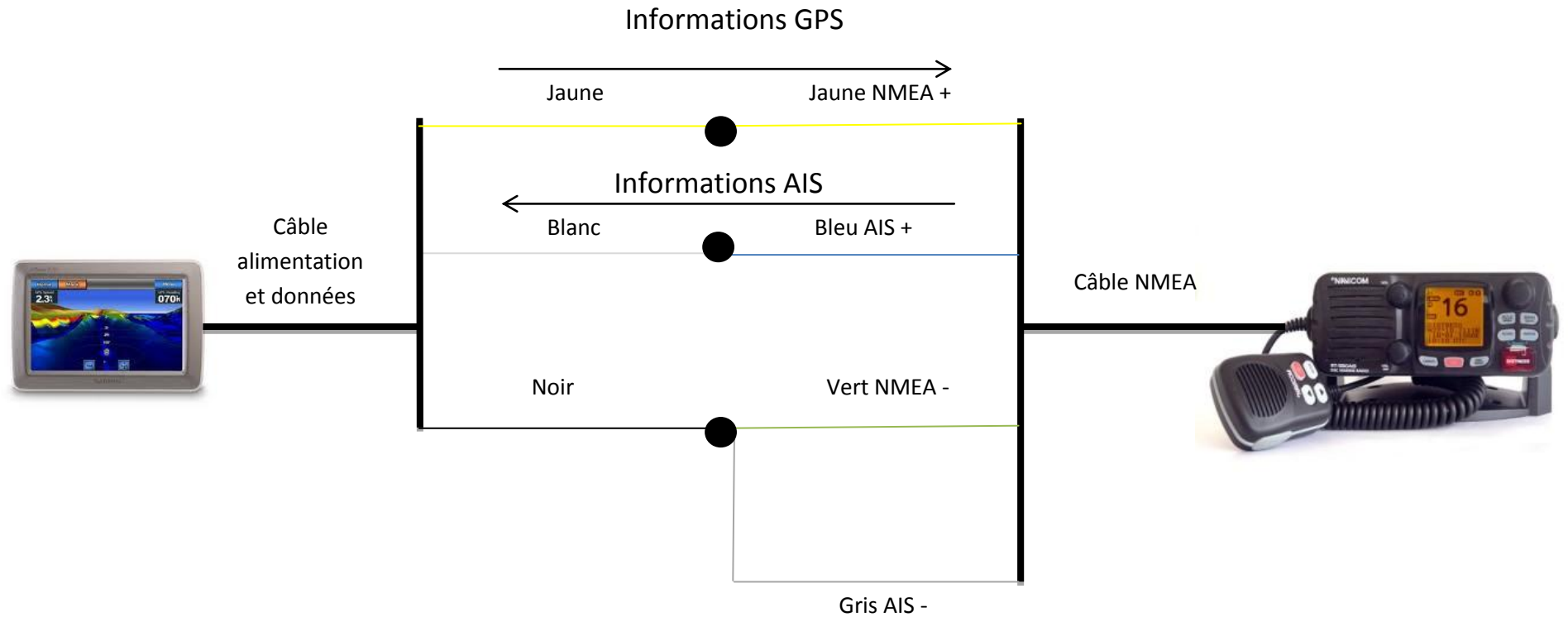

Garmin : Paramètre / communication.

Port NMEA 1 : Norme NMEA

Port NMEA 2 : NMEA HS

VHF NAVICOM : Menu AIS : 38400 Bds



2 : 421 versions 2

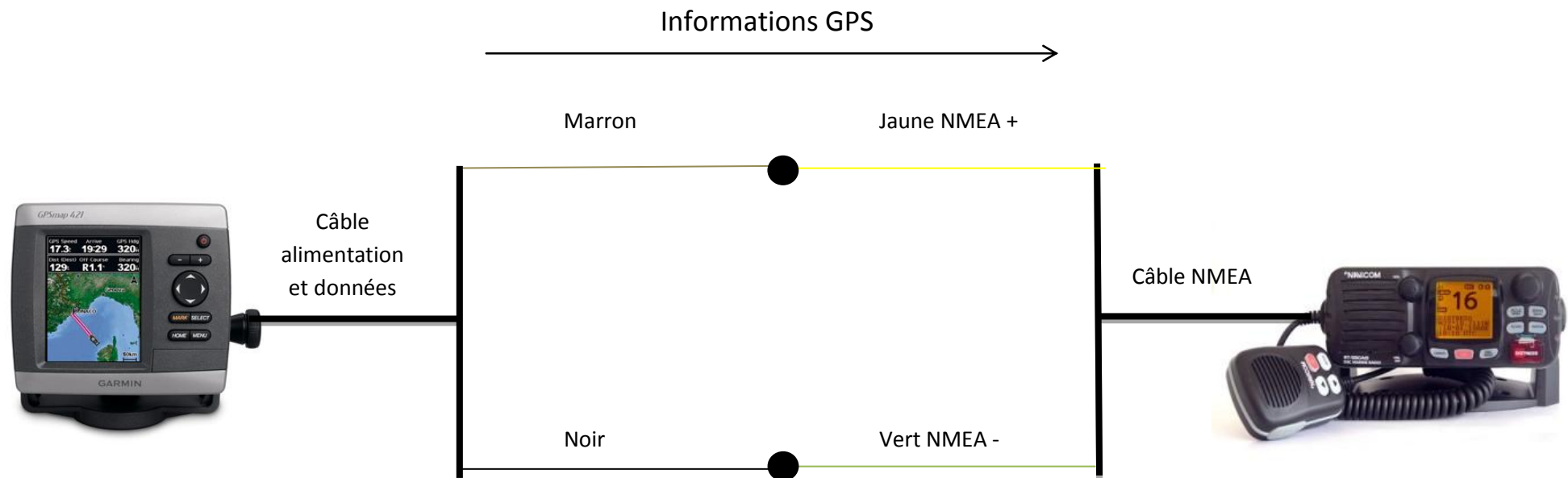

B : 172 C

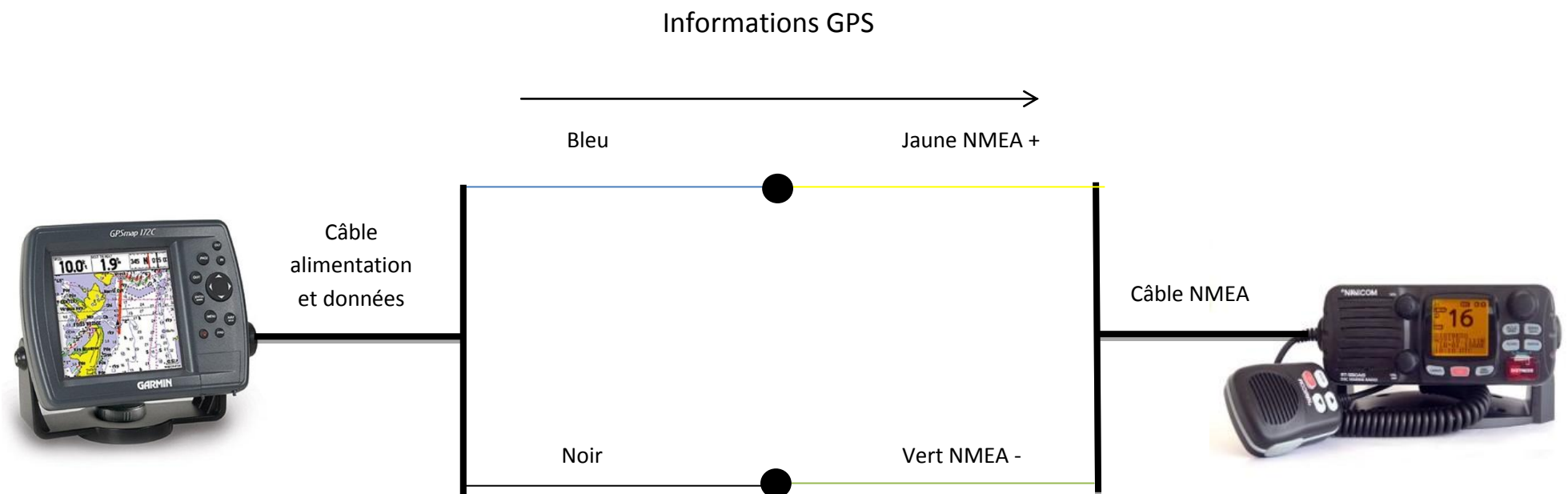

C: 420

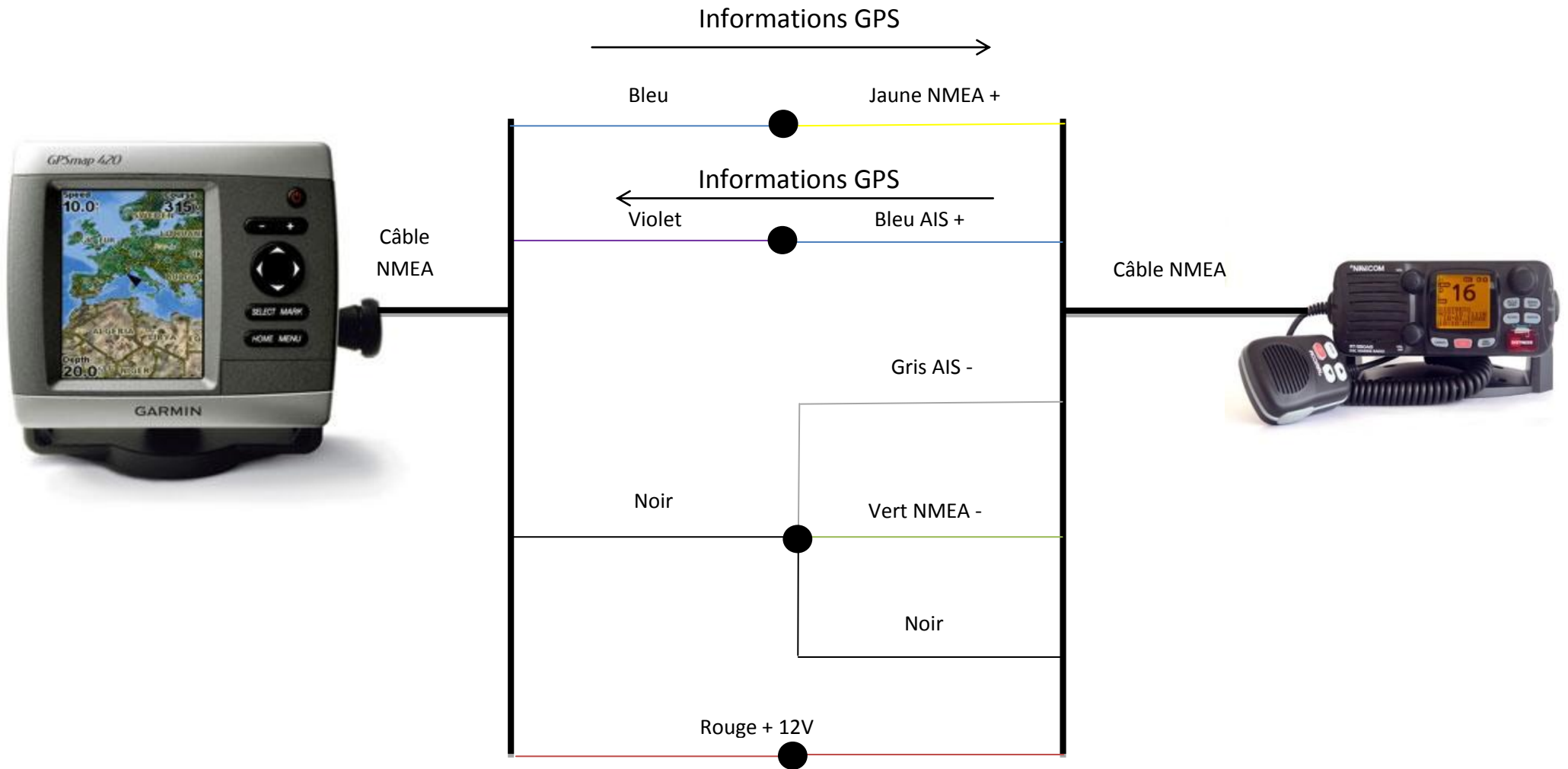

10: Simrad

NSS 7:

